

# Cassina



CONTAINER UNITS



**Cassina**

**CONTAINER UNITS**

# TABLE OF CONTENTS

## **The Cassina Perspective**

### **Container Units**

- 11 20 Casiers  
standard P.E.N.
- 17 20 Casiers standard,  
pieds corolle
- 25 Bramante
- 39 Deco
- 49 Elling Buffet
- 61 Ghost Box
- 75 Hayama
- 91 Riflesso
- 105 Rondos
- 117 Volage EX-S

### **Collection overview**

# THE CASSINA PERSPECTIVE



**Cassina has been designing the future of interiors for almost 100 years with a pioneering attitude, combining advanced technological expertise with traditional craftsmanship. Over the years, it has collaborated with leading architects, designers and creatives to imagine new forms and transform them into projects. This has given rise to “The Cassina Perspective” vision of living, which expresses the brand's values through an eclectic collection in which innovative products and timeless icons create welcoming atmospheres, communicating through a unique design code. This holistic philosophy is reflected in all areas of the home, from living and dining areas to bedrooms and outdoor spaces. The collection is completed by the catalogues Details, which includes accessories and furnishing complements, and Lighting, with designer lighting solutions.**

IT Cassina disegna il futuro degli interni da quasi 100 anni con attitudine pionieristica, coniugando competenze tecnologiche all'avanguardia a un'artigianalità di grande tradizione. Negli anni, ha coinvolto i più importanti architetti, designer e creativi per immaginare nuove forme e trasformarle in progetti. Da qui nasce la visione dell'abitare 'The Cassina Perspective', che esprime i valori del brand attraverso una collezione eclettica in cui prodotti dall'anima più innovativa e icone intramontabili creano atmosfere accoglienti, dialogando secondo un codice progettuale unico. Questa filosofia olistica si declina in tutti gli ambienti della casa, dalle aree living e dining, a quelle sleeping e outdoor. Completano la collezione i cataloghi Details, che comprende accessori e complementi d'arredo, e Lighting, con proposte di illuminazione d'autore.

DE Seit fast 100 Jahren designt Cassina die Zukunft der Inneneinrichtung mit einer wegweisenden Einstellung, die hochmoderne Fachkompetenzen mit traditioneller Handwerkskunst verbindet. Im Laufe der Jahre hat das Unternehmen mit den bedeutendsten Architekten, Designern und kreativen Köpfen zusammengearbeitet, um neue Formen zu gestalten und sie in Projekte umzusetzen. Aus diesem Ansatz entstand die Vision des Wohnens 'The Cassina Perspective', die die Werte der Brand durch eine eklektische Kollektion repräsentiert, in der Produkte mit einem innovativeren Charakter und zeitlose Ikonen basierend auf einem einzigartigen Projektkonzept miteinander in Dialog treten und eine behagliche Atmosphäre schaffen. Diese ganzheitliche Philosophie erstreckt sich auf alle Räume der Wohnung, von den Living- und Dining-Bereichen bis zu den Sleeping- und Outdoor-Bereichen. Komplettiert wird die Kollektion durch den Katalog Details, der Accessoires und Einrichtungsgegenstände enthält, und den Katalog Lighting mit einem Angebot an Designerleuchten.

FR Depuis près de 100 ans, Cassina dessine l'avenir de l'intérieur avec une attitude pionnière, alliant des compétences technologiques de pointe à un savoir-faire artisanal de grande tradition. Au fil des ans, elle a fait appel à des architectes, des designers et des créatifs de premier plan pour imaginer de nouvelles formes et les transformer en projets. C'est ainsi qu'est née « The Cassina Perspective », une vision de l'habiter qui exprime les valeurs de la marque à travers une collection éclectique dans laquelle des produits à l'esprit innovant et des icônes intemporelles créent des atmosphères accueillantes, dialoguant selon un code de conception unique. Cette philosophie holistique se décline dans toutes les pièces de la maison des espaces living et dining, aux zones sleeping et outdoor. Les catalogues Details, qui regroupe les meubles de complément et accessoires, et Lighting, qui propose des luminaires d'auteur, viennent compléter cette collection.



# Container Units

Cassina



20 CASIERS  
STANDARD  
P.E.N.

Designed by Le Corbusier, Pierre Jeanneret, 1925 Produced Cassina, 1978

# 20 CASIERS STANDARD P.E.N.



Cassina iMaestri Collection

Collection Le Corbusier®, Pierre Jeanneret®, Charlotte Perriand®

Designed by Le Corbusier, Pierre Jeanneret, 1925 Produced Cassina, 1978

Adaptation de Le Corbusier, Pierre Jeanneret, Charlotte Perriand /Intégré à la Collection Le Corbusier®,  
Pierre Jeanneret®, Charlotte Perriand® - Cassina iMaestri Collection

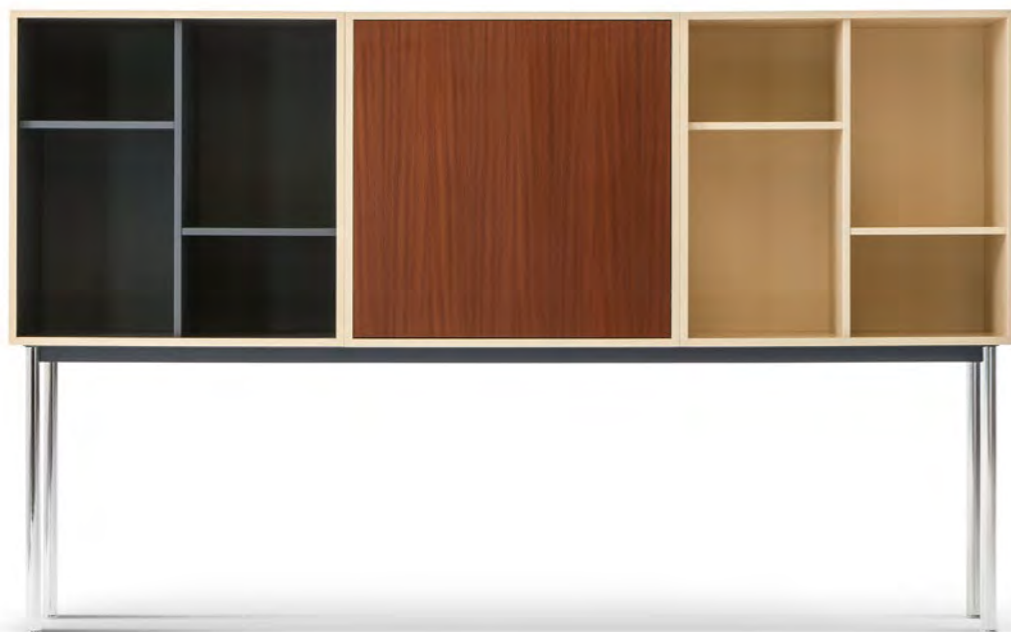

Container Units

The Casiers standard form part of the project crafted in 1925 with Pierre Jeanneret for the Pavillon de l'Esprit Nouveau, with which the Master abandons the traditional furniture concept introducing, alongside select pieces of furniture, these new modular, combinable containers. With their timeless, unique design, these elements can architecturally organize any room, arranging themselves into real furnished partitions. Part of the Le Corbusier®, Pierre Jeanneret®, Charlotte Perriand® Collection, the Casiers standard were relaunched in 2016 with a contemporary look that accentuates their characteristics of versatility and functionality. The containers are currently offered in fixed arrangements based on the standard-size 75x75x37.5 module equipped with shelves that can be adjusted to five heights. This version features a support made up of four slender chrome columns (pilotis).

IT I Casiers standard fanno parte del progetto realizzato nel 1925 con Pierre Jeanneret per il Pavillon de l'Esprit Nouveau, con cui il maestro supera il concetto tradizionale di arredamento introducendo, accanto a selezionati arredi mobili, questi nuovi contenitori modulari e componibili. Elementi dal design unico e intramontabile, capaci di organizzare architettonicamente l'ambiente, e formando vere e proprie partizioni attrezzate. Integrati nella Collezione Le Corbusier®, Pierre Jeanneret®, Charlotte Perriand®, i Casiers standard sono stati rilanciati nel 2016 con una veste contemporanea che esalta le sue caratteristiche di versatilità e funzionalità. I contenitori sono attualmente proposti in composizioni fisse basate sul modulo standard 75x75x37,5 dotate di ripiani regolabili in 5 posizioni. Questa versione è caratterizzata da un sostegno costituito da quattro esili supporti cromati (pilotis).

DE Die Casiers standard sind Teil des Einrichtungsprojekts, das Le Corbusier 1925 gemeinsam mit Pierre Jeanneret für den Pavillon de l'Esprit Nouveau realisiert hat, mit dem der Maestro das traditionelle Einrichtungskonzept überwunden und neben ausgewählten Möbeln auch diese neuen modularen und kombinierbaren Schrankmöbel eingeführt hat. Möbelstücke mit einem einzigartigen und zeitlosen Design, die in der Lage sind, den Raum architektonisch zu organisieren und ganze Schrankwände zu bilden, die auch als Raumteiler genutzt werden können. Die Casiers standard sind Teil der Kollektion Le Corbusier®, Pierre Jeanneret®, Charlotte Perriand® und wurden 2016 in einer modernen Version neu aufgelegt, die ihre Vielseitigkeit und Zweckmäßigkeit unterstreicht. Die Schrankmöbel sind aktuell in vordefinierten Kombinationen erhältlich, die aus dem Standardmodul mit den Maßen 75 x 75 x 37,5 cm bestehen und mit Einlegeböden ausgestattet sind, die in 5 Positionen verstellt werden können. Diese Version ist durch ein Untergestell charakterisiert, das aus vier zierlichen verchromten Beinen (Pilotis) besteht.

FR Les Casiers standard font partie du projet réalisé en 1925 avec Pierre Jeanneret pour le Pavillon de l'Esprit Nouveau. Le Corbusier rompt avec le concept traditionnel d'ameublement en introduisant, à côté de meubles sélectionnés, ces nouveaux rangements modulaires et composables. Ce sont des éléments au design unique et intemporel, en mesure d'insuffler une dimension architecturale à l'organisation de l'espace, en formant de véritables murs cloisons aménagées. Intégrés à la Collection Le Corbusier®, Pierre Jeanneret®, Charlotte Perriand®, les Casiers standard ont été relancés en 2016 dans une version plus contemporaine qui souligne leur côté polyvalent et fonctionnel. Les casiers sont actuellement proposés en compositions fixes, à partir d'un module standard 75 x 75 x 37,5, équipées d'étagères réglables sur 5 positions. Cette version est caractérisée par quatre supports minces chromés (pilotis).



Le Corbusier Pierre Jeanneret. Pavillon Esprit Nouveau, Paris, 1925 ©Fondation Le Corbusier/ADAGP. Source FLC

LC20 A1 B1 C1

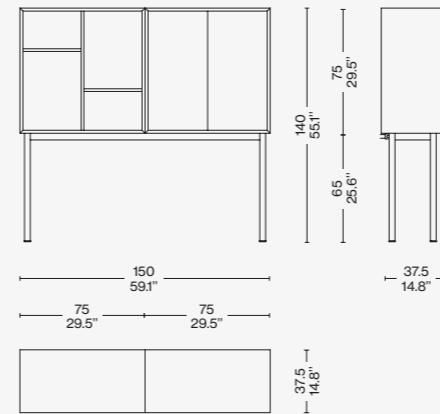

LC20 A2 B2 C2

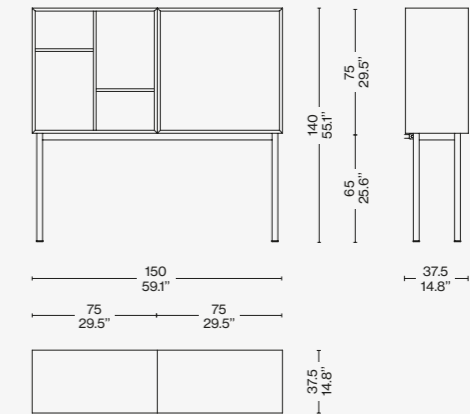

LC20 A3 B3 C3

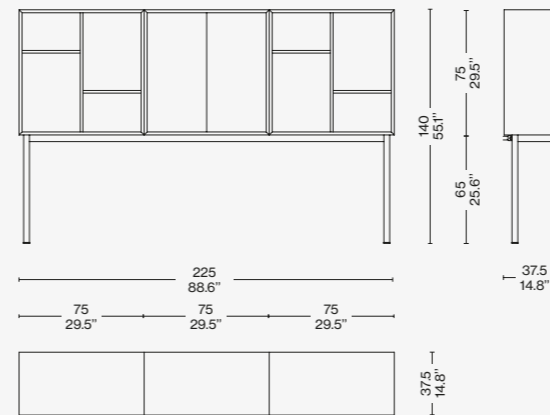

LC20 A4 B4 C4

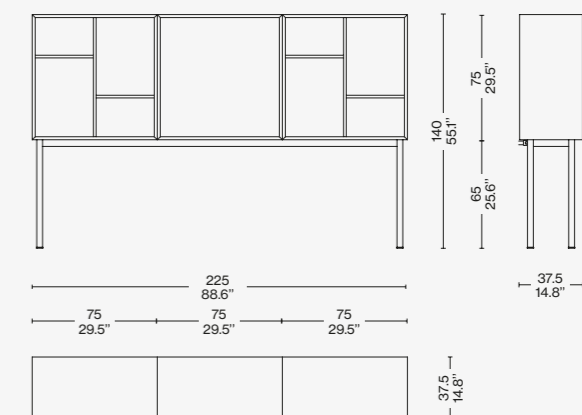

Identifying marks and production numbers

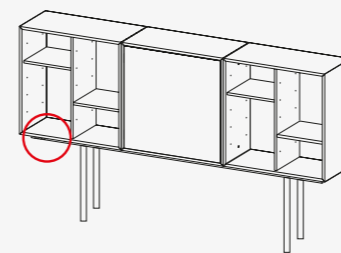

Cassina  LC PJ N°..... *Le Corbusier G. Jeanneret*

EN Structure

- Legs in tubular steel with polished chrome finish. Frame in steel angle bar, painted in the colours shown on the price list.
- Cabinets made of wood fibre panels (MDF) edged and veneered in oak. Natural finish or painted with semi-matte semi-open pore finish in the colours shown on the price list.
- Doors made of wood fibre panels (MDF) edged and veneered in oak with semi-matte semi-open pore painted finish in the colours shown on the price list, or in mahogany with natural finish.

IT Gestell

- Gambe in tubolare d'acciaio finitura cromata lucida. Telaio in profilato d'acciaio verniciato nei colori elencati a listino.
- Contenitori realizzati in pannelli di fibre di legno (MDF) bordati e impiallacciati in rovere. Finitura naturale o verniciata semiopaca a poro semiaperto nei colori indicati a listino.
- Ante realizzate in pannelli di fibre di legno (MDF) bordati e impiallacciati in rovere con finitura verniciata semiopaca a poro semiaperto nei colori indicati a listino o mogano finitura naturale.

DE Struktur

- Beine aus Hohlprofil aus Stahl, Oberfläche verchromt glänzend. Rahmen aus Stahlprofil mit Lackierung in den Farben nach Preisliste.
- Korpus aus Holzfaserplatten (MDF), Umleimer und Furnier aus Eiche. Oberfläche natur oder lackiert seidenmatt mit halboffener Pore in den Farben nach Preisliste.
- Türen aus Holzfaserplatten (MDF) mit Umleimer und Furnier aus Eiche und Oberfläche lackiert seidenmatt mit halboffener Pore in den Farben nach Preisliste oder aus Mahagoni mit Oberfläche natur.

FR Structure

- Pieds en acier tubulaire finition chrome poli. Cadre en profilé d'acier, peint dans les couleurs disponibles dans la liste des produits.
- Casiers en panneaux de fibres de bois (MDF) bordés et plaqués chêne. Finition naturelle ou peinture semi-mate à pores semi-ouverts dans les couleurs disponibles dans la liste des produits.
- Portes réalisées en panneaux de fibres de bois (MDF) bordés et plaqués chêne, finition peinture semi-mate à pores semi-ouverts dans les couleurs disponibles dans la liste des produits ou acajou finition naturelle.



Scan the QR code to access all product information on the Cassina website.

Cassina

# 20 CASIERS STANDARD, PIEDS COROLLE

Designed by Le Corbusier, Pierre Jeanneret, Charlotte Perriand, 1935 Produced Cassina, 1978

COVER AND RIGHT  
20 CASIERS STANDARD, PIEDS  
COROLLE container unit, mud stained  
oak, grey stained oak. ICO small  
armchair, ashwood stained black,  
Scozia leather 13X303.



# 20 CASIERS STANDARD, PIEDS COROLLE



Cassina iMaestri Collection

Collection Le Corbusier®, Pierre Jeanneret®, Charlotte Perriand®

Designed by Le Corbusier, Pierre Jeanneret, Charlotte Perriand, 1935 Produced Cassina, 1978

The Casiers standard, pieds corolle originated in a design project for a cabinet for the Maison du Jeune Homme [House for a Young Man], crafted for the International Expo in Brussels in 1935. The Casiers standard were relaunched in 2016 with a contemporary look with new features that highlight the inherent quality of the object, accentuating their characteristics of versatility and functionality. The containers are currently offered in fixed arrangements based on the standard-size 75x75x37.5 module equipped with shelves that can be adjusted to five heights and supported by two painted pedestal bases.



Container Units

IT I Casiers standard, pieds corolle nascono dal progetto per un mobile contenitore per la Maison du Jeune Homme realizzato all'Exposition internationale di Bruxelles del 1935. I Casiers standard sono stati rilanciati nel 2016 con una veste contemporanea caratterizzata da nuovi accorgimenti che valorizzano la qualità intrinseca dell'oggetto esaltando le sue caratteristiche di versatilità e funzionalità. I contenitori sono attualmente proposti in composizioni fisse basate sul modulo standard 75x75x37,5 dotate di ripiani regolabili in 5 posizioni e da un sostegno costituito da due basi a corolla verniciate.

DE Die Casiers standard, pieds corolle sind aus einem Projekt für ein Schrankmöbel entstanden, das 1935 in der Maison du Jeune Homme auf der Exposition Internationale in Brüssel ausgestellt wurde. Die Casiers standard wurden 2016 in einer modernen Version mit neuen Details neu aufgelegt, die die Qualität hervorheben, die diesen Schrankmöbeln innewohnt, und ihre Vielseitigkeit und Zweckmäßigkeit unterstreichen. Die Schrankmöbel sind aktuell in vordefinierten Kombinationen erhältlich, die aus dem Standardmodul mit den Maßen 75 x 75 x 37,5 cm bestehen und mit Einlegeböden ausgestattet sind, die in 5 Positionen verstellt werden können, und verfügen über ein Untergestell mit zwei lackierten Beinen mit großen runden Füßen.

FR Les Casiers standard, pieds corolle dérivent du projet de Bahut dessiné pour la Maison du Jeune Homme réalisée à l'Exposition universelle de Bruxelles en 1935. Les Casiers standard ont été relancés en 2016, dans une version plus contemporaine qui souligne leur côté polyvalent et fonctionnel. Les casiers sont actuellement proposés en compositions fixes, basées sur le module standard 75 x 75 x 37,5, équipées d'étagères réglables sur 5 positions et avec pour support deux pieds corolle peints.



Bahut Manifeste. Exposition Maison du Jeune Homme Bruxelles 1935. © Le Corbusier, Pierre Jeanneret, Charlotte Perriand / Photo Vanderberghe / ADAGP. Source AChP

LC20 A5 B5

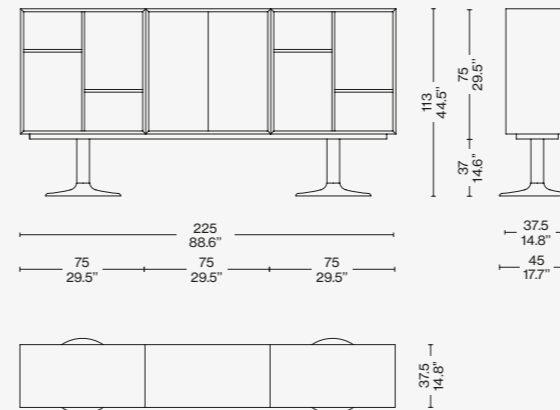

LC20 A7 B7

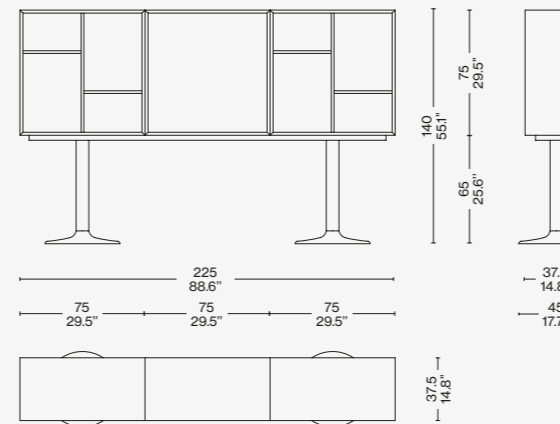

LC20 A6 B6

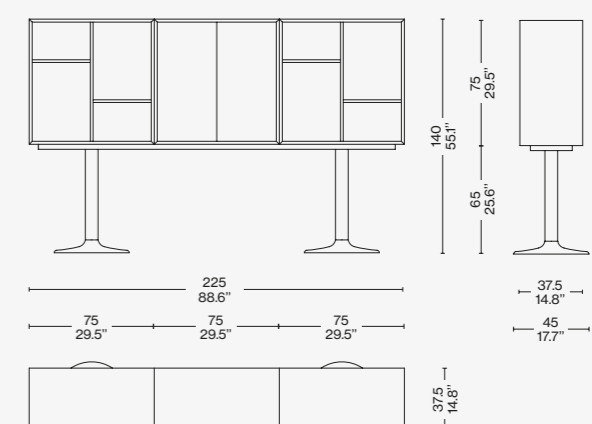

### Identifying marks and production numbers

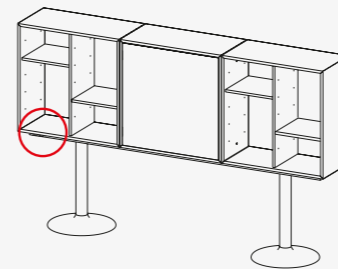

Cassina  LC PJ CP N°..... Le Corbusier® Jeanneret® Perriand®

### EN Structure

- Cross-piece frame in steel plate, legs in tubular steel, round bases in cast iron, painted in the colours shown on the price list. Rests on felt pads.
- Cabinets made of wood fibre panels (MDF) edged and veneered in oak. Natural finish or painted with semi-matte semi-open pore finish in the colours shown on the price list.
- Doors made of wood fibre panels (MDF) edged and veneered in oak with semi-matte semi-open pore painted finish in the colours shown on the price list.

### IT Struttura

- Telaio crociera in piatto d'acciaio, gambe in tubolare di acciaio, basi rotonde in ghisa, verniciati nei colori indicati a listino. Appoggio a terra in feltro.
- Contenitori realizzati in pannelli di fibre di legno (MDF) bordati e impiallacciati in rovere. Finitura naturale o verniciata semiopaca a poro semiaperto nei colori indicati a listino.
- Ante realizzate in pannelli di fibre di legno (MDF) bordati e impiallacciati in rovere con finitura verniciata semiopaca a poro semiaperto nei colori indicati a listino.

### DE Gestell

- Verstreben unter der Tischplatte aus Flachprofil aus Stahl, Beine aus Hohlprofil aus Stahl, runde Füße aus Gusseisen nach Preisliste. Mit Filzgleitern.
- Korpus aus Holzfaserplatten (MDF), Umleimer und Furnier aus Eiche. Oberfläche natur oder lackiert seidenmatt mit halboffener Pore in den Farben nach Preisliste.
- Türen aus Holzfaserplatten (MDF) mit Umleimer und Furnier aus Eiche und Oberfläche lackiert seidenmatt mit halboffener Pore in den Farben nach Preisliste.

### FR Structure

- Cadre en croix en plaque d'acier, pieds en acier tubulaire, bases rondes en fonte, peints dans les couleurs disponibles dans la liste des produits. Repose sur des patins en feutre.
- Casiers en panneaux de fibres de bois (MDF) bordés et plaqués chêne. Finition naturelle ou peinture semi-mate à pores semi-ouverts dans les couleurs disponibles dans la liste des produits.
- Portes réalisées en panneaux de fibres de bois (MDF) bordés et plaqués chêne, finition peinture semi-mate à pores semi-ouverts dans les couleurs disponibles dans la liste des produits.



Scan the QR code to access all product information on the Cassina website.

Cassina



# BRAMANTE

Designed by Kazuhide Takahama, 1974-75 | Produced Cassina, 2019, 2020





COVER AND PREVIOUS PAGE  
 BRAMANTE, nuanced lacquered  
 LS 402. JANO chair, gold structure,  
 Ortigia 13L659. IN TOUCH rug, grigio  
 ghiaccio/beige.

TOP AND LEFT  
 Container unit BRAMANTE,  
 glossy lacquered LS 401. VASE À  
 FLEURS ÉCHANCRÉ. Rug SAHARA  
 grigio argilla. SENGU TABLE  
 american walnut, porcelain  
 stoneware Mattone. SCARPA 121  
 chairs, american walnut – Cuoio  
 tabacco.

# BRAMANTE

Designed by **Kazuhide Takahama**, 1974–75 Produced **Cassina**, 2019, 2020

A storage unit with modern lines, although of classical inspiration, that becomes the emblem of the Ultrarazionale collection, in this case an example of ancient lacquering techniques are being customized for industrial-level manufacturing. The iconic symbol of the SimonCollezione di Cassina, Bramante stands out for its architectural presence and versatility of use in different environments. The 2019 revision - which now extends to the Bramantino version - maintains the shapes and dimensions but profoundly changes the constructive design by eliminating the modules, making it more contemporary and adding a new interior LED light and continuous glass shelves showcasing a spirit of innovation. The handcrafted finish enhances the surface with multiple lacquer passages that define its uniqueness and preciousness; Available only for the Bramante are three precious hand-shaded versions combing two different colours.



Container Units

IT Un mobile contenitore dalle linee moderne, seppure d'ispirazione classica, che diventa emblema della collezione Ultrarazionale adattando l'antichissima tecnica della laccatura al processo industriale. Modello simbolo della SimonCollezione di Cassina, si impone per la sua presenza architettonica e per la versatilità d'uso nei diversi ambienti. La rivisitazione del 2019 - che si estende ora anche alla versione Bramantino - mantiene inalterate le forme e le dimensioni ma muta profondamente la struttura costruttiva eliminando i moduli, rendendola così più contemporanea e aggiungendo con spirito di innovazione una nuova illuminazione interna a Led e ripiani in vetro continui. La finitura artigianale esalta la superficie con passaggi multipli di laccatura che ne definiscono l'unicità e la preziosità; solo per Bramante, sono disponibili anche tre preziose versioni sfumate a mano, ognuna con combinazione di due differenti colori.

DE Ein Behältermöbel mit modernen, wenn auch klassisch inspirierten Linien, das zum Emblem der Kollektion Ultrarazionale wird, bei dem die antike Lackierungstechnik an den industriellen Prozess angepasst wird. Bramante ist das Symbol der SimonCollezione von Cassina und imponiert durch seine architektonische Präsenz und seine vielseitigen Verwendungsmöglichkeiten in unterschiedlichen Räumen. Die Überarbeitung aus dem Jahr 2019 - die sich nun auch auf die Version Bramantino erweitert - behält Formen und Dimensionen unverändert bei, verändert jedoch die Baustruktur komplett. Die Module werden aufgehoben, wodurch es zeitgemäßer wird, und die neue Led-Innenbeleuchtung sowie die kontinuierlichen Regalböden aus Glas verleihen einen Hauch Innovationsgeist. Die handwerkliche Feinbearbeitung betont die Oberfläche mit mehreren Lackierungsschichten, die die Einzigartigkeit und Kostbarkeit dieses Möbels ausmachen; nur für Bramante sind auch drei wertvolle, von Hand nuancierte Versionen erhältlich, jede von ihnen mit einer Kombination aus zwei unterschiedlichen Farben.

FR Un meuble de rangement aux lignes modernes, même s'il est d'inspiration classique. Il devient l'emblème de la collection Ultrarazionale, en adaptant la très ancienne technique de laquage au processus industriel. Modèle symbole de la SimonCollezione de Cassina, Bramante s'impose par sa présence architecturale et par sa polyvalence d'utilisation dans différents environnements. La réinterprétation de 2019 - qui s'étend maintenant également à la version Bramantino - garde ses formes et ses dimensions inaltérées mais change profondément au niveau de sa structure. Elle élimine les modules en le rendant ainsi plus contemporain et en lui donnant un esprit innovant à travers une nouvelle illumination interne à LED et des plateaux continus en verre. La finition artisanale exalte la surface grâce à de nombreux passages de laquage qui en définissent l'unicité et la préciosité. Trois versions raffinées dégradées à la main, seulement pour Bramante, sont également disponibles, chacune avec des combinaisons de différentes couleurs.



#### EN Structure

- Tempered glass, 12 mm. thick.
- Doors
- In MDF, painted with a polyester base and glossy finish. Colours as per pricelist.
- Sides and back
- In MDF, 20 mm. thick, painted with a polyester base and matte finish. Colours as per pricelist.
- Hinges
- Chrome-plated steel.
- LED strip for internal lighting.
- Socket
- MDF base, 60 mm. thick, painted with a polyester base and matte finish. Colours as per pricelist.

#### IT Struttura

- In vetro spessore 12 mm temperato.
- Ante
- In pannello di fibra legno (MDF) con base poliestere laccato lucido nei colori indicati a listino.
- Fianchi, retro, base
- In pannello di fibra legno (MDF), spessore 20mm, verniciato con base poliestere e finitura opaca nei colori indicati a listino.
- Cerniere
- In acciaio finitura cromata.
- Fascia led per illuminazione interna.
- Zoccolo
- In fibra di legno (MDF) spessore 60mm verniciato con base poliestere e finitura opaca nei colori indicati a listino.

#### DE Gestell

- Aus gehärtetem Glas, Dicke 12 mm.
- Türen
- Aus Faserplatte (MDF), lackiert mit Polyesterbasis und Glanzfinish in den in der Preisliste angegebenen Farben.
- Wangen, Rückseite Gestell
- Aus Faserplatte (MDF), Dicke 20 mm, lackiert mit Polyesterbasis und Mattfinish in den in der Preisliste angegebenen Farben.
- Scharnier
- Aus Stahl mit Chrom-Finish.
- LED-Lichtband für Innenbeleuchtung
- Sockel
- Aus Holzfaser (MDF), Dicke 60 mm, lackiert mit Polyesterbasis und Mattfinish in den in der Preisliste angegebenen Farben.

#### FR Structure

- En verre épaisseur 12 mm trempé.
- Portes
- Base en panneau de fibre de bois (MDF), verni avec base polyester et finition mate dans les couleurs indiquées sur la liste des prix.
- Côtés et arrière, base
- En panneau de fibre de bois (MDF), épaisseur 20 mm, verni avec base polyester et finition mate dans les couleurs indiquées sur la liste des prix.
- Charnières
- En acier finition chromée.
- Led Bande pour l'éclairage interne
- Socle
- En fibre de bois (MDF), épaisseur 60mm, verni avec base polyester et finition mate dans les couleurs indiquées sur la liste des prix.

Bramante 2.1 W51 A2 L1/L2/S1

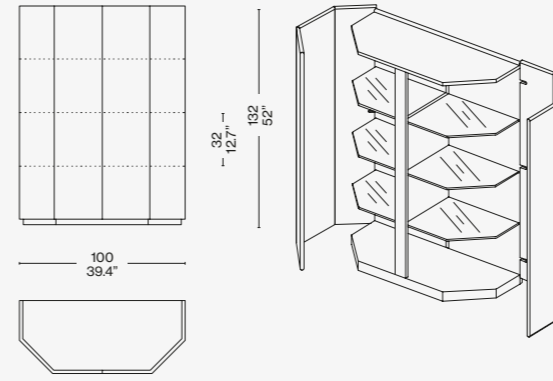

Bramantino 2.1 W51 B2 L1/L2

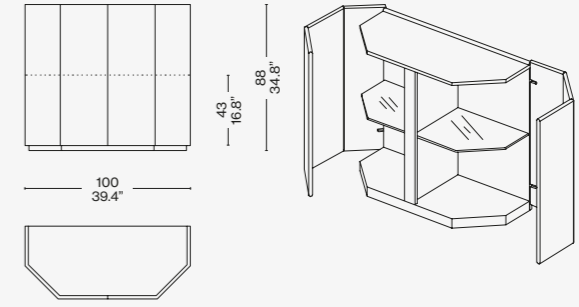

Bramante 3.1 W51 A3 L1/L2/S1

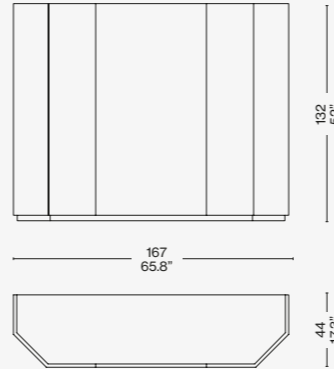

Bramantino 3.1 W51 B3 L1/L2

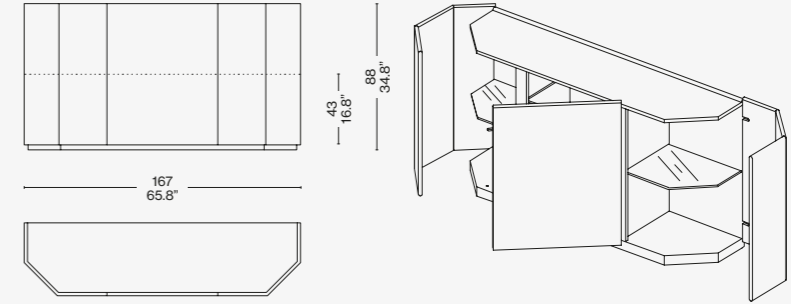

Bramante 4.1 W51 A4 L1/L2/S1

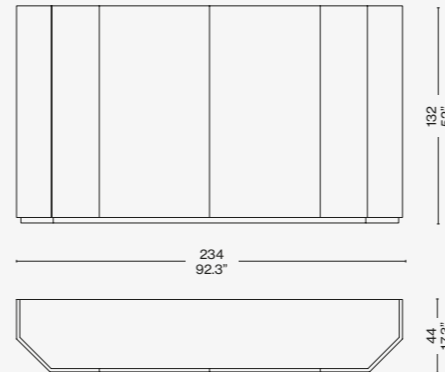

Bramantino 4.1 W51 B4 L1/L2

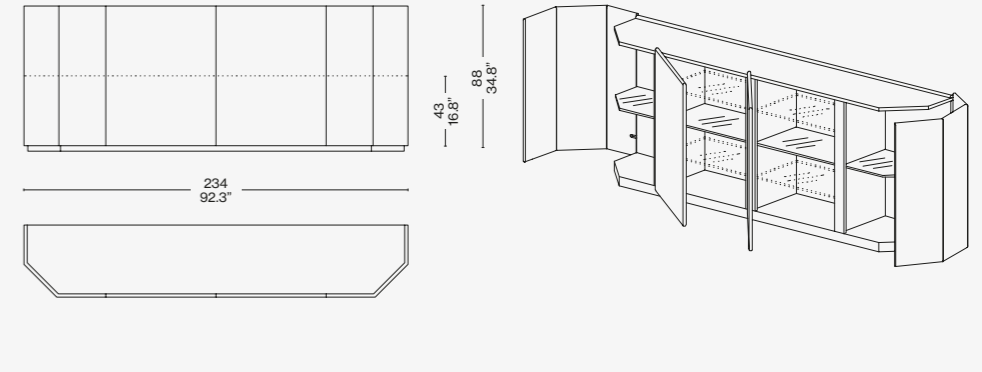

Scan the QR code to access all product information on the Cassina website.

TOTAL LOOK SUGGESTIONS



- DRESS-UP!**  
ortigia (L) cactus
- CUSHIONS**  
ortigia (L) cactus, cenere
- 2 FAUTEUIL GRAND CONFORT**  
natural leather (ZZ), black structure
- BOBOLI**  
black base, glass top + carrara marble top
- BRAMANTE**  
shaded bronze
- 3TO9**  
aluminium structure, ivory fabric
- ATACAMA 3**  
antracite
- 9**  
carrara marble bas and top
- DEADLINE**  
black ash frame

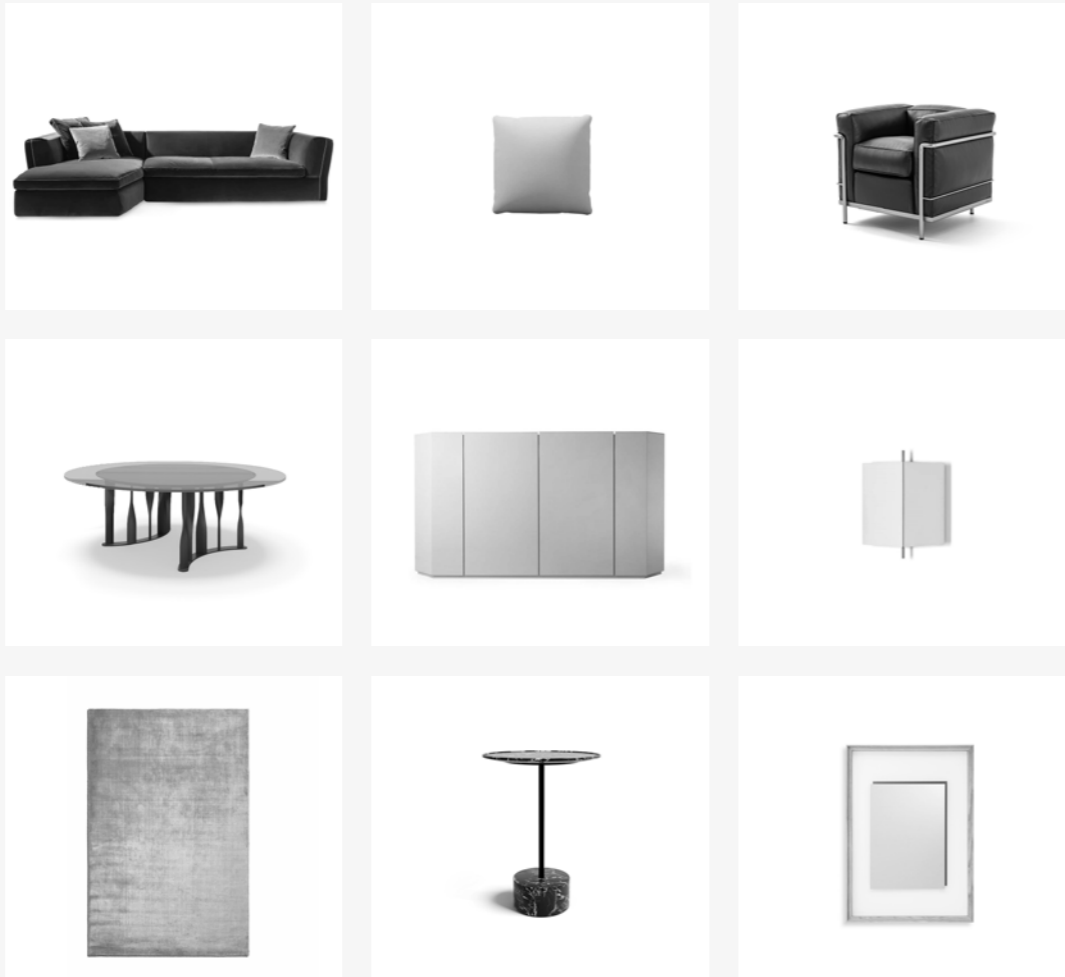

TOTAL LOOK SUGGESTIONS



- BOBOLI**  
dark gold base matt calacatta marble top
- DUDET CHAIR**  
otterlo (O) vinaccia
- SAHARA**  
grigio ghiaccio
- STARBURST**  
marbled glass
- BRAMANTE**  
nuanced bronzo lacquered
- DEADLINE**  
black ash frame

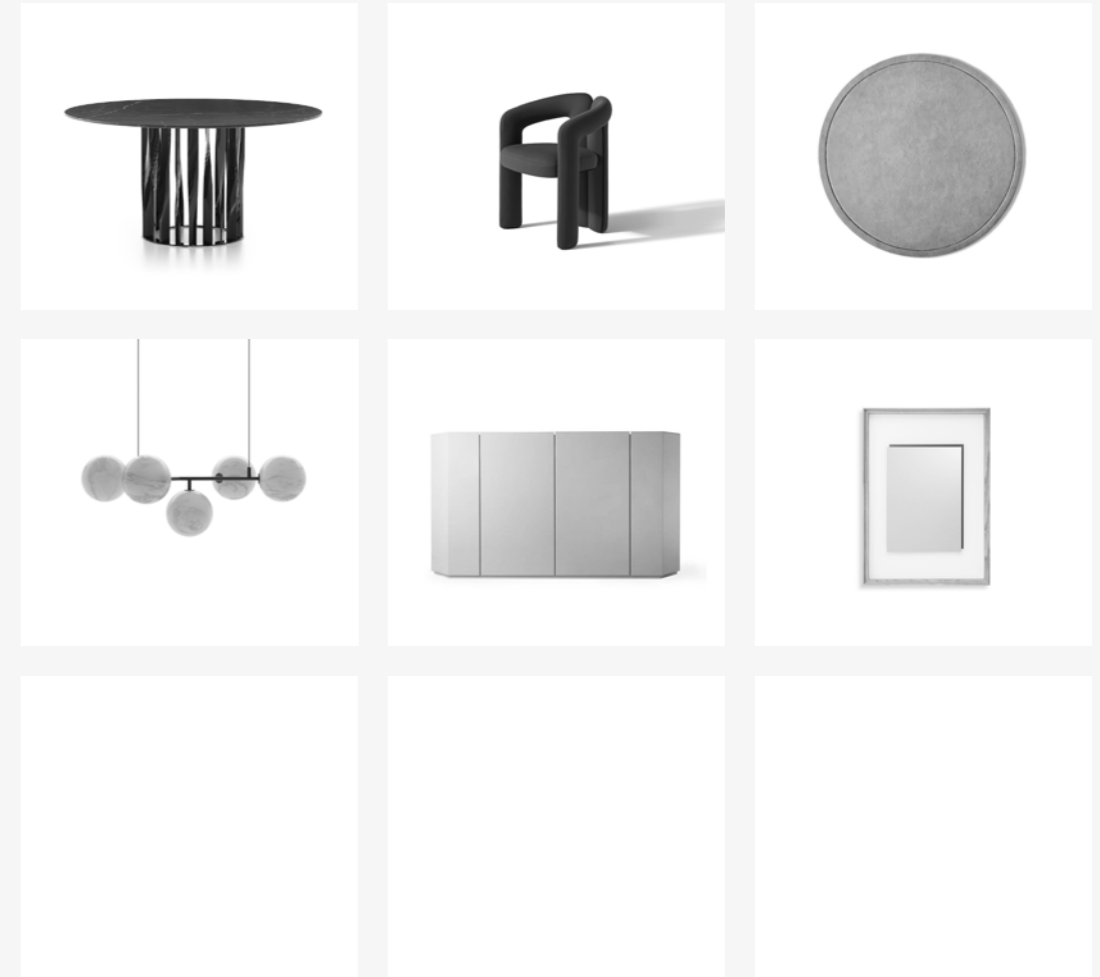

# TOTAL LOOK SUGGESTIONS



**DELFI**  
carrara marble base, glass top

**COTONE CHAIR**  
osaka (O) rosa antico, aluminium  
natural anodized

**ATACAMA 3**  
cenere

**EITIE LINE**  
aluminium structure + black and silver

**BRAMANTE**  
verde salvia lacquered

**GLYNTEA**  
stainless steel

**LES GRANDS TRANS-  
PARENTS**  
glass

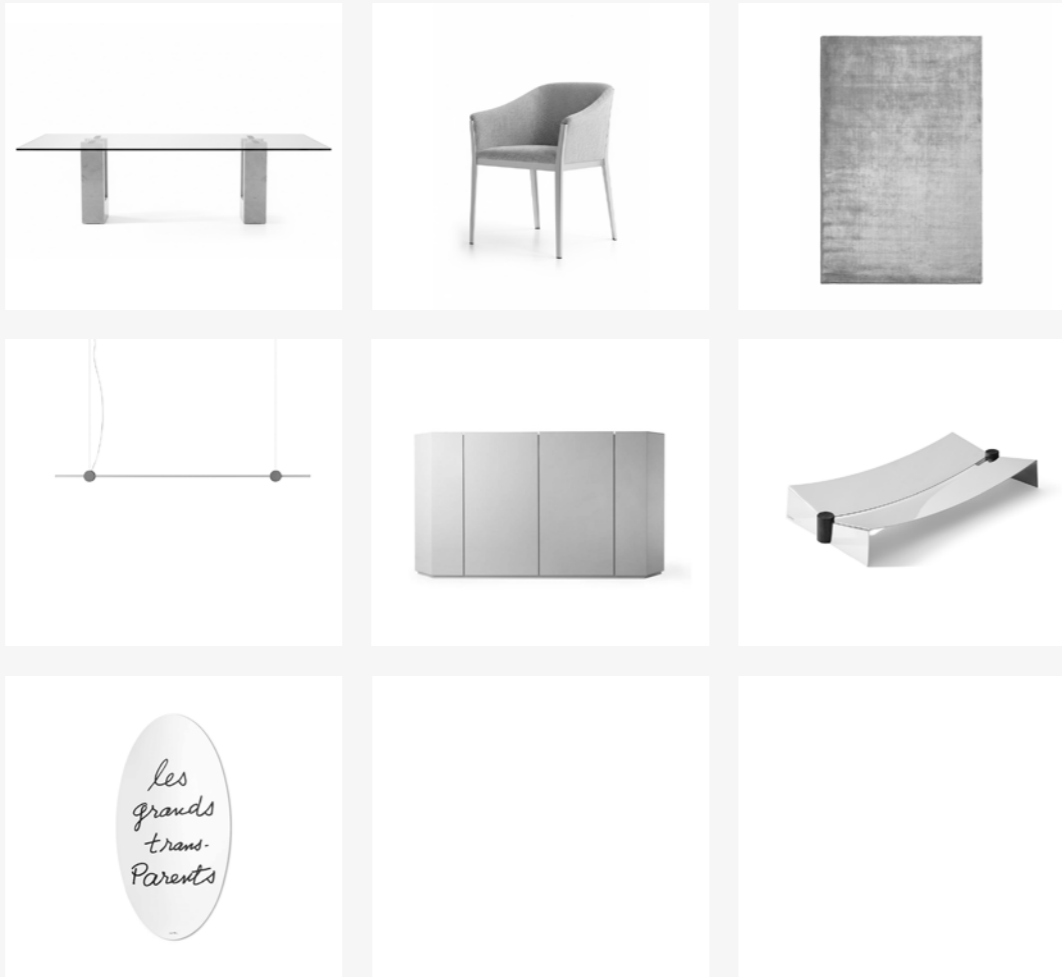

Cassina



DECO

Designed by Hiroyuki Tsugawa, 1971 Produced Cassina, 2021



COVER

DECO container unit, glossy lacquered LP 326. PASSION chair, glossy white frame, Osaka 13O040. VOLAGE bench, Scozia 13X201. FICUPALA, table lamp.

TOP

DECO container unit, glossy lacquered LP 332. MOOV bed, Ortigia 13L659. NOTE NIGHT bedside tables, oak stained black. WOODLINE armchair, ashwood stained black - Linus 13L283. LEGGERA chair with armrest, ashwood stained black, Look 13L014. Rug IN TOUCH beige.

# DECO

Designed by Hiroyuki Tsugawa, 1971 Produced Cassina, 2021

These modular storage units work equally well in the living area as in the bedroom. Available in glossy or matte finish, using the traditional lacquering techniques that are employed on other pieces from the SimonCollezione. Flexible and modular, Deco is supplied as open shelving, with drawers, or doors. For the bedroom, there is also a side-table version, with drawers, where the handle is carved from the horizontal front part of the drawer, with various combinations available, to accommodate personal preferences and needs.



Container Units

IT Una proposta di contenitori componibili, facilmente posizionabili sia nel living che nella zona notte. Gli elementi verniciati poliestere con finitura lucida, specchiante o opaca, sono realizzati secondo la tecnica di laccatura tradizionale utilizzata su diversi modelli della SimonCollezione. I contenitori flessibili e sovrapponibili sono disponibili a giorno, con cassetti e ante di chiusura. Per la stanza da letto è presente un comodino con maniglia ricavata sul bordo longitudinale del frontale cassetto, declinato in differenti combinazioni secondo il gusto e le esigenze.

DE Modulare Behältermöbel, die sowohl im Wohn- als auch im Schlafbereich einfach aufgestellt werden können. Die mit Polyesterlack angestrichenen Elemente sind mit Glanz-, Spiegelglanz- oder mattem Finish erhältlich und wurden nach der traditionellen Lackiertechnik bearbeitet, die bei verschiedenen Modellen der SimonCollezione verwendet wurde. Die flexiblen und übereinander kombinierbaren Behälter sind offen bzw. mit Schubladen und Verschlussfronten erhältlich. Für das Schlafzimmer gibt es ein Nachtkästchen mit Griff, der an der Längskante der Schubladenfront angebracht ist. In unterschiedlichen Kombinationen für jeden Geschmack und Bedarf.

FR Une proposition de meubles de rangement modulaires, à installer aussi bien dans le salon que dans la chambre à coucher. Les éléments peints en polyester avec finition brillante, miroir ou mate, sont réalisés en utilisant la technique traditionnelle de laquage employée sur les différents modèles de SimonCollezione. Les compartiments flexibles et superposables sont disponibles sous forme ouverte, avec des tiroirs et avec des portes. Pour la chambre à coucher, il existe une table de chevet avec poignée entaillée dans le bord longitudinal de la façade du tiroir, disponible en différentes combinaisons selon les goûts et les exigences.

EN

Sides, rear, base, top and shelves  
· In wood particles panel (chipboard), faced and painted with pigmented polyurethane finish-colour of the outside of the furniture item.

Doors

· In wooden fibre panel (MDF), thickness 20 mm, polyester based painting and polish or matt finish (colours as per price-list).

Front drawers

· In wood particles panel (chipboard), thickness 20mm overlaid with wood oil; birch side panels, edged, thickness 12mm colored maple, with transparent polyurethane finish; multilayer poplar bottom panels thickness 6mm covered with white ecoleather.

Lock

· Available in aluminium or brass.

Hinges

· Chrome plated steel.

Socket

· In wooden fibre panel (MDF), thickness 75mm polyester based painting and polish or matt finish (colours as per price-list).

IT

Fianchi, retro, base, ripiani e top  
· In pannello di particelle di legno spessore 20mm, nobilitato e verniciato con finitura poliuretanica pigmentata colore esterno mobile. Ante

· In pannello di fibra legno (MDF), spessore 20mm, verniciato con base poliestere e finitura lucida o opaca nei colori indicati a listino.

Cassetti con frontale

· In pannello di particelle di legno spessore 20mm impiallacciato in essenza lignea; spondine in multistrato di betulla bordato, da 12mm, tinto acero e finitura vernice poliuretanica, fondo in multistrati di pioppo spessore 6 mm rivestito in ecopelle bianca.

Serratura

· Disponibile in alluminio o ottone.

Cerniere

· In acciaio finitura cromata.

Zoccolo

· In fibra di legno (MDF) spessore 75mm verniciato con base poliestere e finitura lucida o opaca.

DE

Seitenteile, Rückseite, Basis, Regalböden und Oberseite  
· Aus Spanplatte, Dicke 20 mm, veredelt und lackiert mit Polyurethanfinish, pigmentiert, Farbe Möbelaußenseite.

Türen

· Aus Holzfaserplatte (MDF), Dicke 20 mm, lackiert mit Polyesterbasis und glänzendem oder mattem Finish in den Farben laut Preisliste.

Schubladen mit Front

· Aus Spanplatte, Dicke 20 mm, mit Holz furnier; Wangen aus Multischicht-Birkenholz mit 12 mm dickem Rand in der Farbe Ahorn und Finish mit Polyurethanlack, Boden aus Multischicht-Pappelholz, Dicke 6 mm, mit Bezug aus weißem Kunstleder.

Schloss

· Erhältlich aus Aluminium oder Messing.

Scharniere

· Aus Stahl mit Chrom-Finish.

Sockel

· Aus Holzfaser (MDF), Dicke 75 mm, lackiert mit Polyesterbasis und glänzendem oder mattem Finish.

FR

Côtés, dos, base, tablettes et dessus  
· En panneau de particules de bois de 20 mm d'épaisseur, plaqué et peint avec une finition polyuréthane pigmentée de la même couleur que l'extérieur du meuble.

Portes

· En panneau de fibre de bois (MDF) épaisseur 20 mm vernies avec base en polyester et finition brillante ou mate dans les couleurs indiquées sur la liste des prix.

Tiroirs avec façade

· En panneau de particules de bois, de 20 mm d'épaisseur plaqué en bois ; bords en multiplis de bouleau de 12 mm d'épaisseur bordés, teinté érable et finition peinture polyuréthane, fond en multiplis de peuplier de 6 mm d'épaisseur recouvert de cuir synthétique blanc.

Serrure

· Disponible en aluminium ou cuivre.

Charnières

· En acier finition chromée.

Socle

· En fibre de bois (MDF) épaisseur 75 mm verni avec base en polyester et finition brillante ou mate.

W40 13 O/L

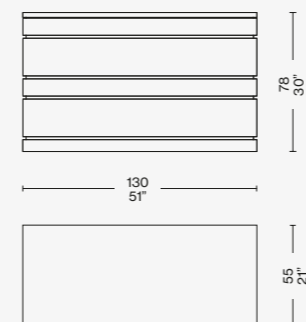

W40 14 O/L

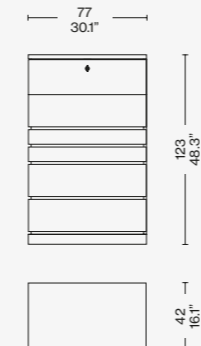

W40 11 O/L

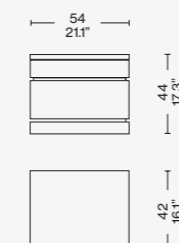

Scan the QR code to access all product information on the Cassina website.

# TOTAL LOOK SUGGESTIONS



**ESOSOFT BED**  
lima (L) giallo, chrome structure

**UTRECHT**  
lincoln (L) avorio

**CONSTANTIN**  
brass top and oak structure

**DECO**  
petrolio

**EITIE FLOOR**  
aluminium structure + red and gold

**SAHARA**  
grigio ghiaccio

**ZIG ZAG**  
cherrywood

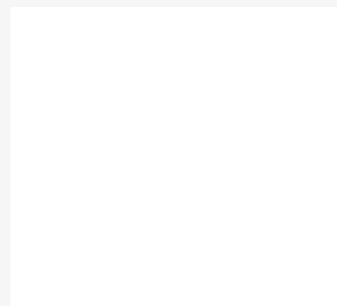
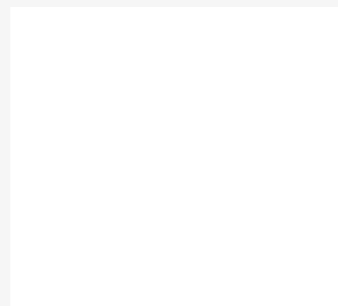

Cassina



ELLING  
BUFFET

Designed by Gerrit Thomas Rietveld, 1919 Produced Cassina, 2019





COVER  
ELLING BUFFET cabinet, black  
stained oak. SAHARA GRID rug. Lari,  
Karakter.

PREVIOUS PAGE  
ELLING BUFFET cabinet, black  
stained oak. MONCLOUD armchair  
strucutre Nero LO514 - Lookbold  
bianco lana 13L453. Tabouret NANTES  
REZÉ. Floorlamp EITIE.

LEFT  
ELLING BUFFET cabinet, black  
stained oak.

# ELLING BUFFET



Cassina iMaestri Collection

Designed by Gerrit Thomas Rietveld, 1919 Produced Cassina, 2019



Container Units

Represents, with the Red and Blue, the essence of the new spatial concept of neoplasticism. A key benchmark in the establishment of the Modern style, this sideboard, designed in 1919, was originally used in the model home designed by J.P Oud for Spargen, Rotterdam, and in various interior design projects, including the project for P.J Elling. The original model was destroyed in a fire and was only rebuilt under the supervision of the designer in 1951 for an exhibition at the Stedelijk Museum in Amsterdam. Cassina produced this storage unit for the first time in its historic carpentry in Meda, in collaboration with the designer's heirs. The pure lines of the structure create a grid based on a structural core to which surfaces, drawers and storage units are added. The model is influenced by F.L. Wright and the Anglo-Japanese art of E.W. Godwin, particularly as regards the accentuated horizontal surfaces, which are offset by the vertical supports which form a grid from which the storage compartments are hung. The supporting grid, virtually continuous, has contrasting sections of slats that exalt their dynamism towards the exterior.

IT Rappresenta, con la Red and Blue, l'essenza della nuova spazialità del neoplasticismo. Riferimento fondamentale per l'affermazione del Moderno, questa credenza, progettata nel 1919, fu inizialmente utilizzata nell'alloggio modello progettato da J.P Oud per Spargen, Rotterdam e in vari progetti di interni, tra i quali quello per P.J Elling. Il modello originale andò distrutto in un incendio e fu ricostruito sotto la supervisione dell'autore nel 1951, per una mostra presso lo Stedelijk Museum ad Amsterdam. Cassina ha messo in produzione questo contenitore presso la sua storica falegnameria a Meda, in collaborazione con gli eredi. La purezza delle linee della struttura, dà origine a un reticolo fondato sul nodo strutturale, sul quale si innestano piani, cassetti e contenitori. Il modello risente dell'influenze di F.L. Wright e dall'arte anglo-giapponese di E.W. Godwin, soprattutto per l'orizzontalità accentuata dei piani, controbilanciata dai sostegni verticali a formare una gabbia a cui sono sospesi gli elementi di contenimento. La griglia di sostegno, virtualmente continua, ha le sezioni dei listelli a contrasto per esaltarne la forza dinamica verso l'esterno.

DE Diese Anrichte stellt zusammen mit der Red and Blue die Essenz der neuen Räumlichkeit des Neoplasticismus dar. Als wesentliches Bezugsmodell für die Bestätigung der Moderne wurde die im Jahre 1919 entworfene Anrichte anfänglich in der Modellwohnung verwendet, die J.P. Oud für das Rotterdamer Stadtviertel Spargen gestaltet hatte, sowie in zahlreichen Innenarchitekturprojekten, darunter in dem für P.J. Elling. Das Originalmodell wurde bei einem Brand zerstört und unter der Aufsicht des Autors 1951 für eine Ausstellung im Stedelijk Museum in Amsterdam erneut gebaut. Cassina hat dieses Schrankmöbelstück in Zusammenarbeit mit den Erben bei der historischen Cassina-Tischlerei in Meda in Produktion genommen. Die Reinheit der Linien ruft ein Zusammenspiel ins Leben, das auf einem strukturellen Knotenpunkt beruht, in den sich Flächen, Schubladen und Behälter einfügen. Das Modell wird durch die Einflüsse von F.L. Wright und der anglo-japanischen Kunst von E.W. Godwin geprägt, vor allem was die betonte Horizontalität der Flächen anbelangt. Diese wird durch die vertikalen Stützen ausgeglichen, die eine Art Käfig bilden, an dem die Behälterelemente angehängt sind. Das virtuell kontinuierliche Stützraster hat Leisten mit Kontrastprofil, um ihre dynamische Kraft nach außen zu unterstreichen.

FR Il représente, avec le Red and Blue, l'essence de la nouvelle spatialité du néoplasticisme. Ce buffet, un point de repère fondamental pour l'affirmation de l'Art moderne, a été conçu en 1919 et d'abord utilisé dans le logement modèle créé par J.P. Oud pour Spargen, Rotterdam, et dans différents projets d'intérieurs, dont celui pour P.J. Elling. Le modèle original a été détruit dans un incendie et reconstruit sous la supervision de l'auteur en 1951, pour une exposition au Musée Stedelijk d'Amsterdam. Cassina a mis ce buffet en production dans sa menuiserie historique de Meda, en collaboration avec les héritiers. La pureté des lignes de la structure donne naissance à un réseau basé sur le noyau structurel, sur lequel sont insérés des étagères, des tiroirs et des caissons. Le modèle est influencé par F.L. Wright et par l'art anglo-japonais d'E.W. Godwin, surtout pour l'horizontalité accentuée des tablettes, contrebilancée par les supports verticaux pour former une cage où sont suspendus les éléments de rangement. La grille de support, pratiquement continue, a les sections des lattes en contraste, pour souligner leur force dynamique vers l'extérieur.

## EN Structure

- In solid wood available in the finishes shown on the price list.
- Storage compartment and shelves
- Panels in beech plywood veneered in ash, in the finishes shown on the price list
- Drawers
- Perimeter panels and bottom in beech plywood veneered in ash; Decorative slats in solid wood.
- Doors
- In solid wood and panels in beech plywood veneered in ash, in the finishes shown on the price list.
- Feet
- Black plastic slides.

The sideboard is assembled exclusively through the use of a system of wood dowel joints.

## IT Struttura

- In legno massello disponibile nelle finiture indicate a listino.
- Vano contenitore e ripiani
- Pannellature in multistrato di faggio impiallacciate in frassino, nelle finiture indicate a listino
- Cassetti
- Pannelli perimetrali e fondo in multistrato di faggio impiallacciato in frassino;
- Listelli decorativi in legno massello.
- Ante
- In legno massello e pannellature in multistrato di faggio impiallacciate in frassino nelle finiture indicate a listino.
- Piedino
- Scivolo in materiale plastico di colore nero.

La credenza è assemblata esclusivamente attraverso un sistema di giunti e spinature di legno.

## DE Gestell

- Aus Massivholz in den Oberflächen nach Preisliste.
- Schränkelemente und Regale
- Paneele aus Buchensperrholz mit Eschenfurnier, in den Oberflächen nach Preisliste.
- Schubladen
- Seitliche Paneele und Boden Buchensperrholz mit Eschenfurnier, in den Oberflächen nach Preisliste.
- Dekorleisten aus Massivholz.
- Türen
- Aus Massivholz mit Paneelen aus Buchensperrholz mit Eschenfurnier, in den Oberflächen nach Preisliste.
- Gleiter
- Gleiter aus schwarzem Kunststoff.

Das Sideboard wird ausschließlich mit einem System aus Holzverbindungen und Holzdübeln zusammengesetzt."

## FR Structure

- En bois massif disponible dans les finitions figurant dans la liste des produits.
- Compartiment de rangement et étagères
- Panneaux en multiplis de hêtre plaqué frêne, dans les finitions figurant dans la liste des produits.
- Tiroirs
- Côtés, dos et fond en multiplis de hêtre plaqué frêne ;
- Tasseaux décoratifs en bois massif.
- Portes
- En bois massif et panneaux en multiplis de hêtre plaqué frêne dans les finitions figurant dans la liste des produits.
- Embouts de pieds
- Patins glisseurs en plastique noir.

Le buffet est assemblé exclusivement selon un système de jointures et de tourillonnages.

636 10-11

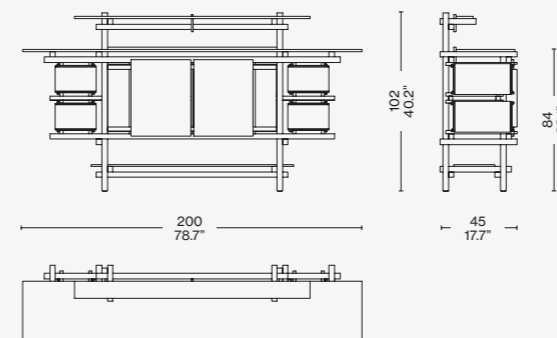

## Identifying marks and production numbers

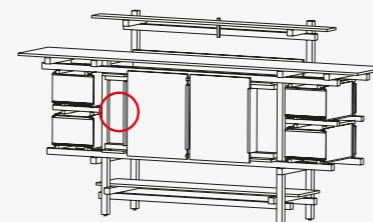

Cassina  N°..... *Dieck*



Scan the QR code to access all product information on the Cassina website.

# TOTAL LOOK SUGGESTIONS



**ORDINAL**  
verde alpi marble base and top

**FLUTZ**  
luxor (L) smeraldo, mat anthracite  
painted aluminium structure

**ATACAMA 3**  
antracite

**EITIE TRIANGLE VERTICAL**  
aluminium gold-red

**ELLING BUFFET**  
black ash

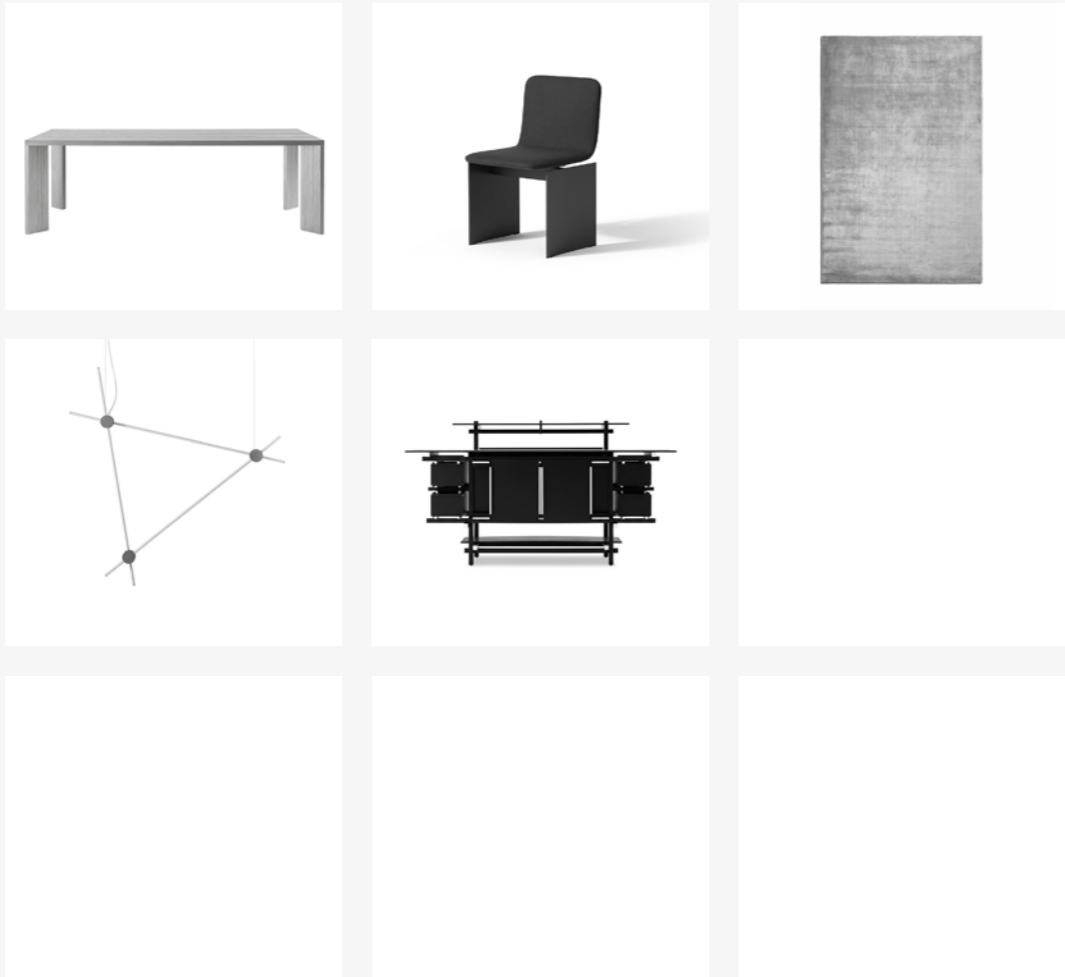

Cassina



# GHOST BOX

Designed by Mikal Harrsen, 2023





COVER  
 Container Unit GHOST BOX, matt  
 lacquered, Crema LO 543. Rug TAPIS  
 LA MAIN OUVERTE.

PREVIOUS PAGE  
 Storage cabinet GHOST BOX, mat  
 lacquered crema LO 542, top coffee  
 glass. LONGPLANE table, oak stained  
 black base. PRINCIPI chair, ashwood  
 stained, Look 13L015.

TOP  
 Storage cabinet GHOST BOX, mat  
 lacquered polvere LO 542, top Carnico  
 Grey.

LEFT  
 GHOST BOX storage cabinet, glossy  
 lacquered LP 305.

# GHOST BOX

Designed by **Mikal Harrsen**, 2023



A sophisticated aesthetic and versatile design distinguish the collection of container units by Mikal Harrsen. Ghost Box builds upon and enhances the design of the Ghost Wall system with drawer modules that are the perfect complement. The slender bevelled upper edge creates a container tray with an inset top available in several types of finishes, from marble to mirrored or back-lacquered glass. Thanks to its ingenious design, Ghost Box seems to float above the floor, accentuating even more its minimalist lines. The containers accentuate their versatility, lending themselves to the most varied uses, not only when paired with the Ghost Wall but also individually, placed side-by-side or at the centre of a room. Ghost Box is available with various types of container units and sideboards, and accessorised drawers in a variety of configurations to better organize one's space. Also available are dividers, in black-stained wood and black aluminium, to separate flatware and other accessories in the dining area. The sideboard has a roomy lower drawer that can be equipped with other adjustable dividers for orderly organization of flatware.

IT Un'estetica raffinata e un design versatile caratterizzano la collezione di contenitori firmata da Mikal Harrsen. Ghost Box sviluppa ed esalta il design del sistema Ghost Wall composto da moduli a cassetto, che completa idealmente: il sottile bordo superiore smussato crea una vasca contenitiva con un piano incastonato sulla parte superiore proposto in diverse finiture, dal marmo al vetro specchiante o retro laccato. Grazie alla sua progettualità ingegnosa, l'oggetto sembra sollevato dal pavimento accentuando maggiormente la sua forma essenziale. I contenitori pongono l'accento sulla trasversalità, prestandosi agli usi più diversi, non solo in abbinamento a Ghost Wall, ma anche singolarmente, affiancati uno accanto all'altro o posizionati al centro della stanza. Ghost Box si declina in varie tipologie di mobili contenitori e di madie, proposti con varie configurazioni di cassetti accessoriati per organizzare al meglio lo spazio. Sono disponibili anche divisori in legno tinto nero e alluminio nero per suddividere e disporre comodamente posate, utensili e altri accessori nell'area dining. La madia offre uno spazioso cassetto inferiore che può essere dotato di altri divisori regolabili per ospitare le stoviglie in modo ordinato.

DE Eine elegante Ästhetik und ein vielseitiges Design zeichnen die Schrankmöbelkollektion von Mikal Harrsen aus. Ghost Box entwickelt und unterstreicht das Design des Systems Ghost Wall und umfasst zwei Schubladenelemente, die sich ideal ergänzen. Die schmale, abgeschrägte obere Kante bildet eine Vertiefung mit einer eingesetzten Abdeckplatte, die in verschiedenen Oberflächen erhältlich ist, von Marmor bis Spiegelglas oder Glas mit lackierter Rückseite. Dank des genialen Entwurfs scheint das Sideboard über dem Boden zu schweben, wodurch seine minimalistische Form noch zusätzlich unterstrichen wird. Die Schrankmöbel setzen den Schwerpunkt auf Vielseitigkeit und bieten sich für die unterschiedlichsten Verwendungszwecke an, nicht nur in Kombination mit Ghost Wall, sondern auch als einzelnes Möbelstück, in Kombination nebeneinander oder aber freistehend in der Mitte des Raums. Ghost Box umfasst verschiedene Schrankmöbel und Sideboards, die in verschiedenen Konfigurationen mit ausgestatteten Schubladen erhältlich sind, um den Raum besser zu organisieren. Es sind auch Trennelemente aus schwarz gebeiztem Holz oder schwarzem Aluminium erhältlich, um die Schubladen zu unterteilen, sodass sich Besteck, Utensilien und andere Gegenstände praktisch im Dining-Bereich unterbringen lassen. Das Sideboard bietet eine geräumige untere Schublade, die mit weiteren verstellbaren Trennelemente ausgestattet werden kann, um das Geschirr ordentlich zu verstauen.

FR Une esthétique raffinée et un design polyvalent caractérisent la collection de meubles de rangement signée Mikal Harrsen. Ghost Box développe et renforce le design du système Ghost Wall composé de modules à tiroirs, qu'il complète de manière idéale : le bord supérieur biseauté et mince crée un bac de rangement avec un dessus encastré disponible en différentes finitions, allant du marbre au verre miroir ou rétro-laqué. Grâce à sa conception ingénieuse, l'objet semble surélevé par rapport au sol, ce qui accentue sa forme minimaliste. Les rangements mettent l'accent sur la transversalité et se prêtent à des usages très divers, non seulement en combinaison avec Ghost Wall, mais aussi individuellement, placés côte à côte ou positionnés au milieu de la pièce. Ghost Box se décline en différents types de meubles de rangement et de buffets, proposant diverses configurations de tiroirs équipés pour une organisation optimale de l'espace. Des séparateurs en bois teinté noir et en aluminium noir sont également disponibles pour diviser et ranger facilement les couverts, les ustensiles et les autres accessoires dans l'espace-repas. Le buffet dispose d'un tiroir inférieur spacieux qui peut être muni d'autres séparateurs réglables afin de contenir la vaisselle de manière ordonnée.

Container Units

EN Materials

IT Materiali

DE Materialien

FR Matériaux

· Container: wood, matt-lacquered in the fishes indicated in the price list.  
 · Drawer interior in anthracite laminate.  
 · Container tops in brick red- or coffee-coloured mirrored glass; dove grey back-lacquered; Carrara, Carnico grey, Calacatta, Marquina black, Alpi green or Levanto red marble.

· Contenitore in legno laccato opaco nelle finiture indicate a listino  
 · Interno dei cassetti in laminato antracite.  
 · Piano contenitori in vetro specchio color mattone o caffè, retro laccato tortora, marmo di Carrara, grigio Carnico, Calacatta, nero Marquinia, verde Alpi, rosso Levanto.

· Korpus aus Holz mit matter Lackierung in den Finishlösungen laut Preisliste  
 · Innenseiten der Schubladen aus Laminat in der Farbe Anthrazit.  
 · Abdeckplatte Sideboard aus Spiegelglas in der Farbe Ziegelrot oder Kaffee, Glas mit lackierter Rückseite in Taupe, oder aus Carrara Marmor, Grigio Carnico Marmor, Calacatta Marmor, Nero Marquinia Marmor, Verde Alpi Marmor oder Rosso Levanto Marmor.

· Caisson en bois laqué mat couleur dans les finitions indiquées sur la liste.  
 · Intérieur des tiroirs en stratifié couleur anthracite.  
 · Dessus des caissons en verre miroir couleur brique ou café ; rétro-laqué couleur tourterelle ; marbre Bianco Carrara, Grigio Carnico, Calacatta, Nero Marquina, Verde Alpi, Rosso Levanto.

373 24 01

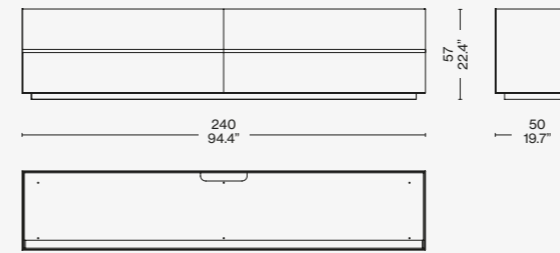

373 24 02

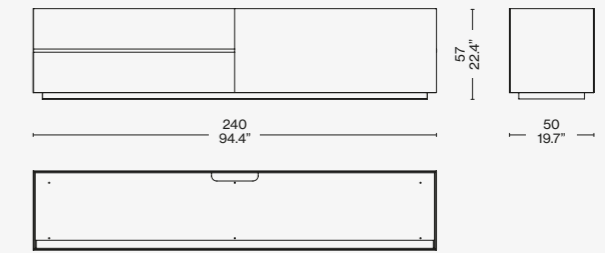

373 27 01

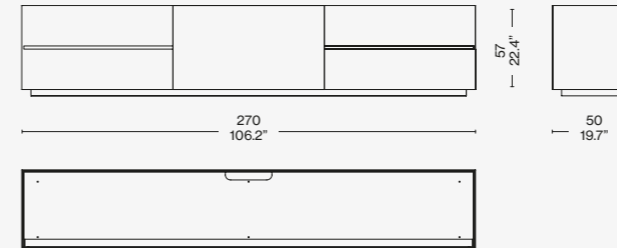

373 27 02

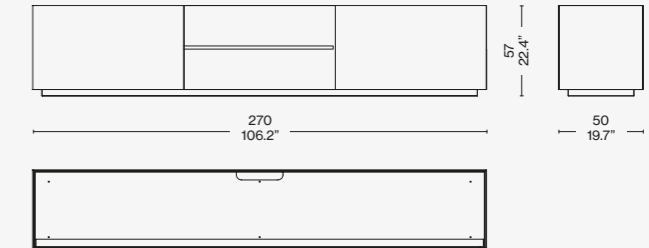

373 12 01

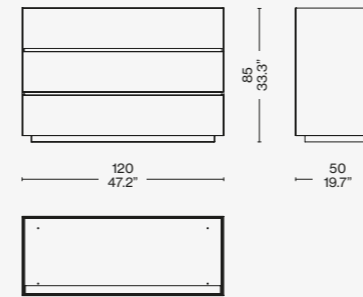

373 12 02

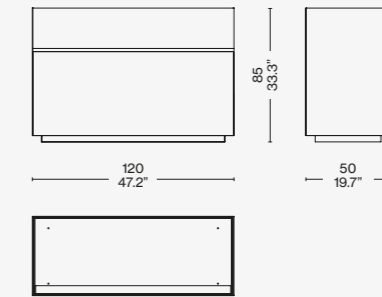

373 12 1A

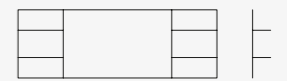

373 24 V/M\_

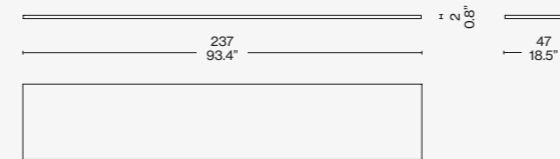

373 12 V/M\_

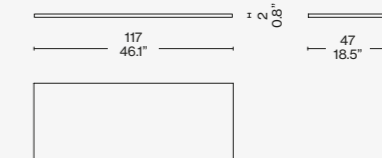

373 12 2A

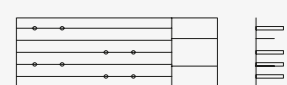

373 27 V/M\_

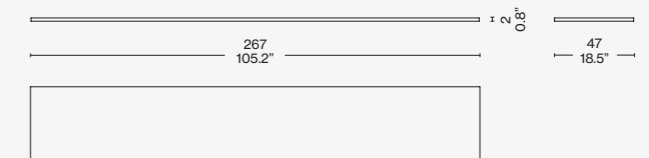

373 62 M\_

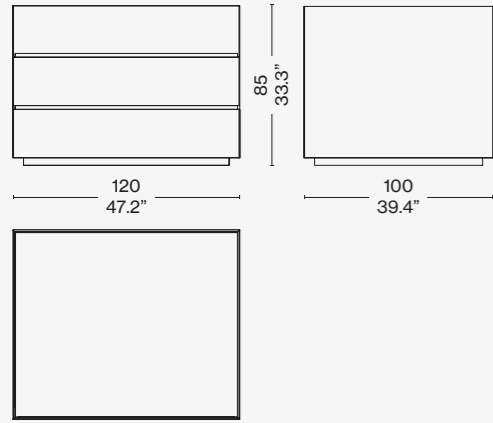

373 61 M\_

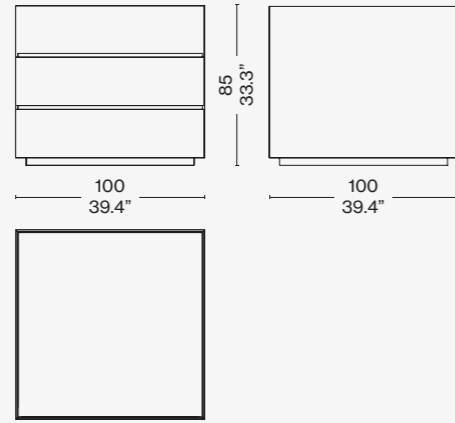

373 62 V\_

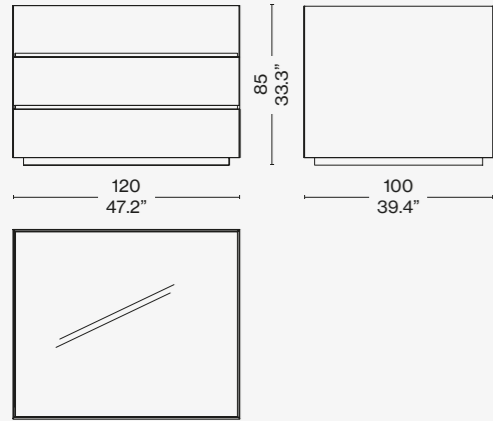

373 61 V\_

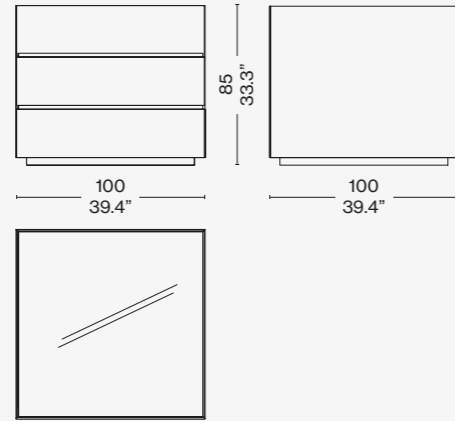

373 6\_10

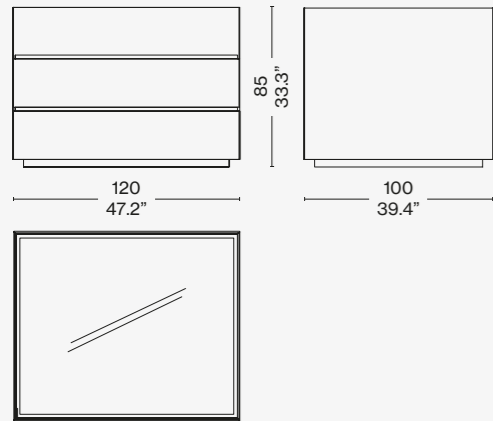

373 6\_12

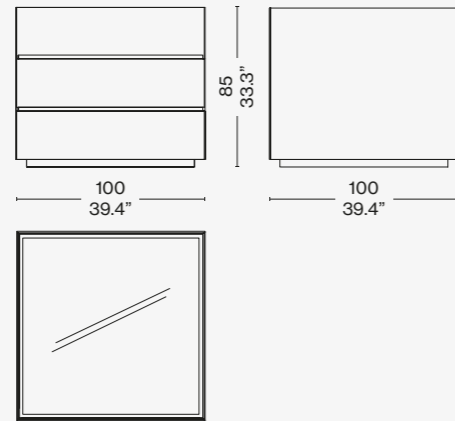

Scan the QR code to access all product information on the Cassina website.

## TOTAL LOOK SUGGESTIONS



- BOBOLI**  
dark gold base matt calacatta marble top
- TULU**  
dark gold base ortigia (L) prugna
- SAHARA**  
grigio ghiaccio
- BOLLICOSA**  
fumé glass
- GHOST BOX**  
rosso amaranto

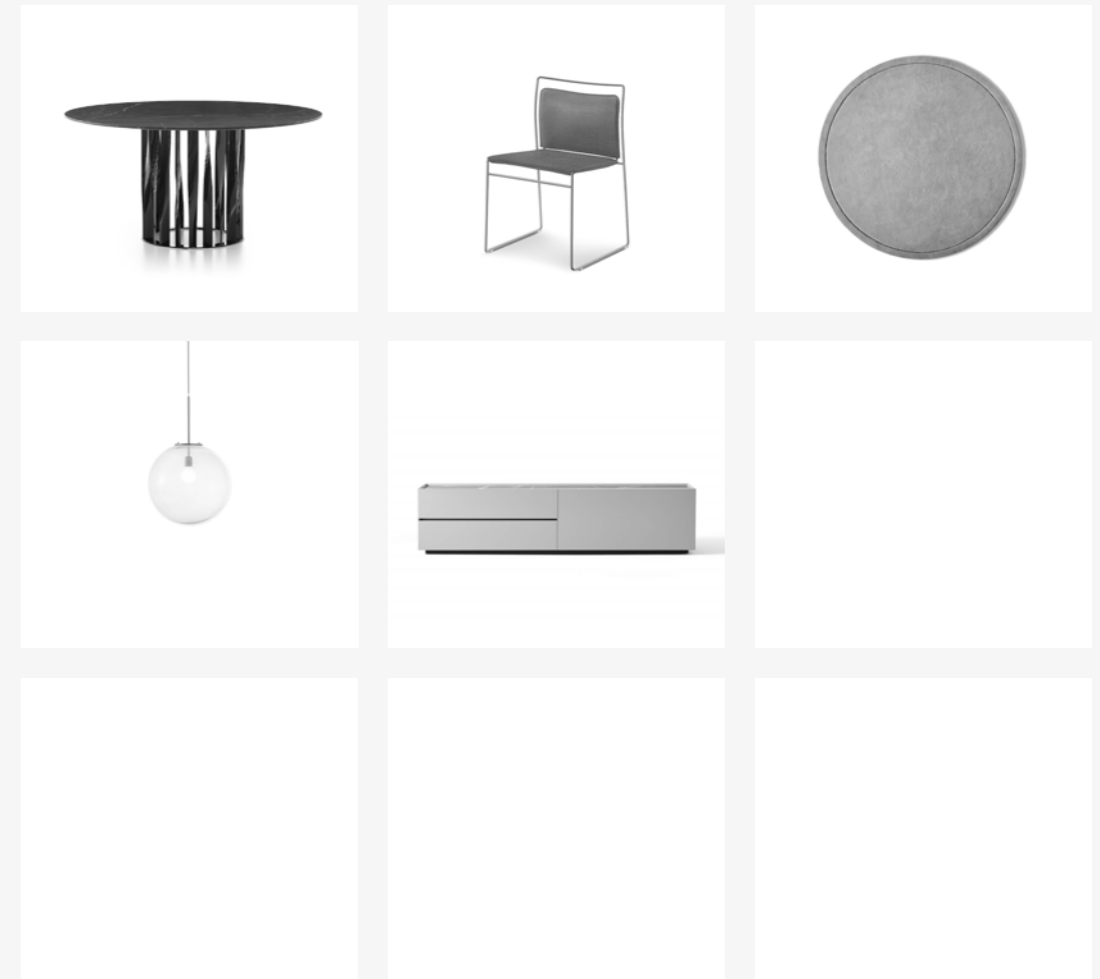

# TOTAL LOOK SUGGESTIONS



**8**  
natural leather, antracite matt base

**CUSHIONS**  
loira (L): champagne, bianco

**UTRECHT**  
luxor (L) beige

**MEXIQUE**  
gunmetal legs + am. walnut top, red glossy lacquered top

**GHOST BOX**  
comfort

**AWKWARD LIGHT**  
aluminium and steel with black powder coating

**ARAL**  
rosa antico

**9**  
carrara marble top and base

**SOFT CORNER**  
lima (L) antracite



Cassina



HAYAMA

Designed by Patricia Urquiola, 2019-2023





COVER AND PREVIOUS PAGE  
 HAYAMA cabinet, glossy lacquered LP  
 303 SARPI table, metal base, float glass  
 top. FLUTZ chairs, brushed lacquered  
 aluminium verde - Lincoln 13L584.  
 SAHARA GRID rug. IMPRONTA vase,  
 enamelled ceramic red and white.

TOP  
 HAYAMA cabinet, glossy lacquered  
 LP 306. EDISON table, black steel  
 structure. 7 FAUTEUIL TOURNANT,  
 DURABLE chairs, leather 13Y253.  
 BOLLICOSA lamp. ATACAMA rug,  
 carta da zucchero.

LEFT  
 HAYAMA cabinet, glossy lacquered  
 LP 306. LC14 - LC14 TABOURET  
 CABANON, ROQUEBRUNE-CAP-  
 MARTIN 1952 stool. ATACAMA rug,  
 carta da zucchero.



LEFT  
HAYAMA cabinet, glossy lacquered  
LP 303.

# HAYAMA

Designed by **Patricia Urquiola**, 2019-2023



Container Units

With her unmistakable design signature, what Patricia Urquiola creates is an invitation to travel, in the form of furniture – through the Hayama collection, made up of a cabinet, high cupboard, high bar sideboard, and console – all inspired by the traditional Japanese Haori jacket worn over a kimono. These elegant lacquered pieces of furniture are characterised by the finely crafted oblique legs, which meet the ancient art of lacquer finish, terrain upon which the Meda artisans thrive. The cabinet, in particular, stands on oblique legs in elegant contrast to its horizontal lines, becoming the distinctive trait of a minimalist shape. The bar elicits a striking visual effect that lends depth to any space through a mirror that, on three sides, frames a shelf in extra-clear glass, while the lower part, made up of two centre drawers and two side compartments, is illuminated by LED lights. Hayama is also a hutch and a console envisioned for an entryway or foyer. The collection is available in a version with canneté doors or with smooth finish, to highlight even more the geometric contrast between the horizontal lines and the verticality of the front.

IT È un invito al viaggio in forma di arredo, quello che Patricia Urquiola realizza con il suo tratto inconfondibile attraverso la collezione Hayama, composta da un mobile contenitore, un mobile bar, una madia e una consolle, e ispirata alla giacca tradizionale giapponese Haori, che si indossa sopra il kimono. Questi raffinati mobili laccati spiccano per la struttura emblematica dalle gambe oblique che incontra l'arte antica della laccatura, terreno d'elezione per le maestranze di Meda. Il mobile contenitore, in particolare, si erge su gambe oblique che si contrappongono all'orizzontalità della parte superiore, divenendo tratto distintivo di una forma essenziale. Il mobile bar genera un suggestivo effetto visivo che dà profondità allo spazio attraverso uno specchio che incornicia su tre lati una mensola in vetro extra-chiaro, mentre la parte inferiore, composta da due cassetti centrali e due vani laterali, è illuminata da LED. Hayama è anche una madia e una consolle pensata per la zona d'ingresso. La collezione è disponibile nella lavorazione con effetto canneté per le ante o nella finitura liscia, per mettere ancora più in risalto il contrasto geometrico tra le linee inclinate e la verticalità della facciata.

DE Das, was Patricia Urquiola mit ihrer unverwechselbaren Handschrift mit der Kollektion Hayama geschaffen hat, ist eine Einladung zu einer Reise in Form eines Möbelstücks. Die Kollektion umfasst einen Schrank, einen Barschrank, ein Sideboard und einen Konsolentisch und inspiriert sich an der traditionellen japanischen Jacke Haori, die über dem Kimono getragen wird. Diese exklusiven lackierten Möbel fallen durch den emblematischen Korpus mit schrägen Beinen auf, der auf die antike japanische Lackkunst trifft, in der die Möbeltischler in Meda brillieren. Der Schrank steht auf schrägen Beinen, die einen Gegensatz zur Horizontalität des Korpus bilden und zum Erkennungsmerkmal einer essentiellen Form werden. Mit einem Spiegel, der ein Regal aus extraweißem Glas auf drei Seiten einrahmt, schafft der Barschrank einen eindrucksvollen optischen Effekt, der dem Raum Tiefe verleiht. Der untere Teil des Schrankes besteht aus zwei zentralen Schubladen und zwei seitlichen Fächern und wird von einer LED-Leuchte beleuchtet. Hayama gibt es auch als Sideboard und als Konsolentisch für den Eingangsbereich. Die Kollektion ist mit Verarbeitung der Türen mit Cannelé-Effekt oder mit glatter Oberfläche erhältlich, die den geometrischen Kontrast zwischen den schrägen Linien und der Vertikalität der Front noch zusätzlich unterstreicht.

FR C'est une invitation au voyage sous forme de meuble que Patricia Urquiola réalise de sa griffe inimitable à travers la collection Hayama, composée d'un meuble de rangement, d'un meuble bar, d'un buffet et d'une consolle, et inspirée du Haori, la veste traditionnelle japonaise qui se porte par-dessus le kimono. Ces meubles laqués raffinés se distinguent par leur structure emblématique aux pieds obliques qui rencontre l'art ancestral de la laque, terrain de prédilection des artisans de Meda. Le meuble de rangement, notamment, repose sur des pieds obliques qui contrastent avec l'horizontalité de la partie supérieure, devenant ainsi le trait distinctif de cette forme épurée. Le meuble bar produit un effet visuel saisissant qui donne de la profondeur à l'espace grâce à un miroir qui encadre une étagère en verre extra-clair sur trois côtés, tandis que la partie inférieure, composée de deux tiroirs au milieu et de deux compartiments latéraux, est quant à elle éclairée par des LED. Hayama est également un buffet et une consolle conçue pour l'entrée. La collection est disponible avec un effet cannelé pour les portes ou en finition lisse, pour mettre davantage en évidence le contraste géométrique entre les lignes inclinées et la verticalité de la façade.

## EN Structure

· in wood fibre (MDF) with glossy lacquered polyester base, smooth effect or canneté, in the colours shown on the price list.

Shelves:

· In extra-clear glass (bar) or glossy lacquer (bar and hutch).

Interior sides:

· In mirror (bar) and glossy lacquer (bar, console and hutch).

LED light (bar and hutch)."

## IT Struttura

· Fibra di legno (MDF) con base poliestere laccato lucido, con effetto liscio o canneté, nei colori indicati a listino. Ripiani

· Vetro extra chiaro (mobile bar) o laccato lucido (mobile bar e madia). Fianchi interni

· Specchio (mobile bar) e laccato lucido (mobile bar, consolle e madia). Illuminazione a LED (mobile bar e madia).

## DE Korpus

· aus Holzfaserplatte (MDF) mit Gestell aus Polyester, glänzend lackiert, mit glatter Oberfläche oder mit Canneté-Effekt, in den Farben nach Preisliste.

Einlegeböden:  
· extraweißes Glas (Barschrank) oder glänzend lackiert (Barschrank und Sideboard).

Seitenwände innen:  
· verspiegelt (Barschrank) oder glänzend lackiert (Barschrank, Konsolentisch und Sideboard).  
LED-Leuchte (Barschrank und Sideboard).

## FR Structure

· en panneaux de fibres de bois (MDF) avec base en polyester laqué brillant, avec effet lisse ou cannelé, dans les couleurs figurant dans la liste des produits.

Étagères :

· En verre extra-clair (meuble bar) ou laqué brillant (meuble bar et buffet)

Flancs intérieurs :

· En miroir (meuble bar) et laqué brillant (meuble bar, console et buffet).  
Éclairage à LED (meuble bar et buffet).



555 01

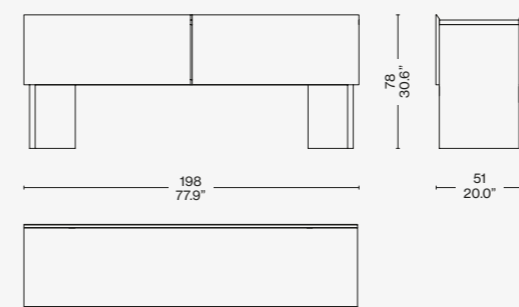

555 02/03

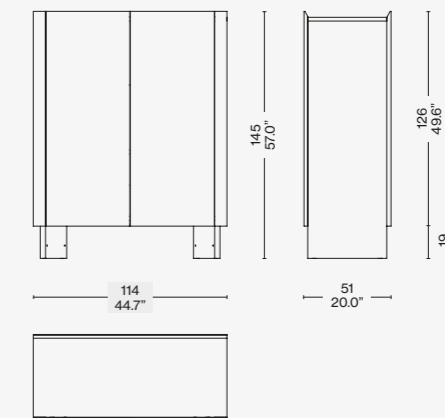

555 04

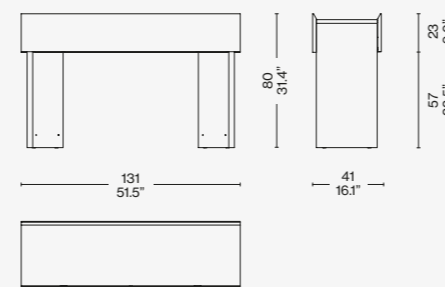

555 A1

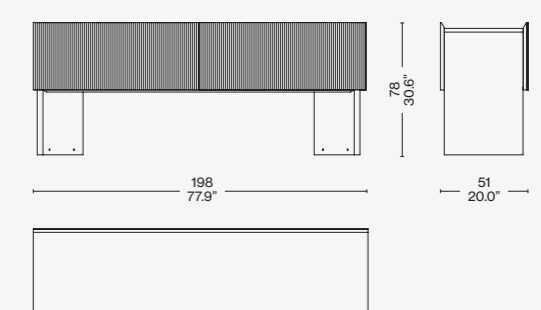

555 A2/A3

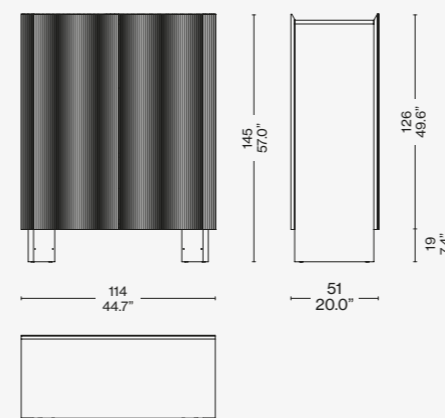

555 A4

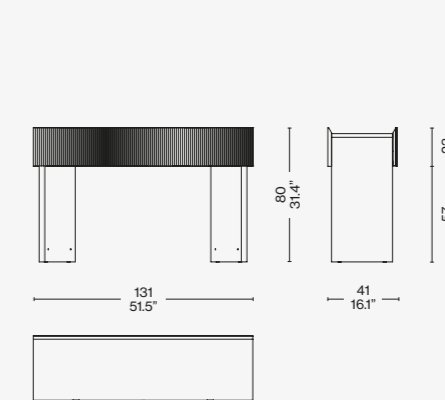

Scan the QR code to access all product information on the Cassina website.

TOTAL LOOK SUGGESTIONS



TOTAL LOOK SUGGESTIONS



- MILOE**  
lipari (L) cenere
- CAPITOL COMPLEX  
ARMCHAIR**  
ortigia (L) vino, black oak structure
- RIO**  
black oak structure, paglia di vienna top
- HAYAMA**  
rosso amaranto
- EITIE FLOOR**  
aluminium structure + black and silver
- ATACAMA 3**  
antracite
- 9**  
tulip antracite, grigio carnico
- SOFT CORNER**  
lincoln (L) cenere
- GIBBOUS**  
bent extra-clear glass

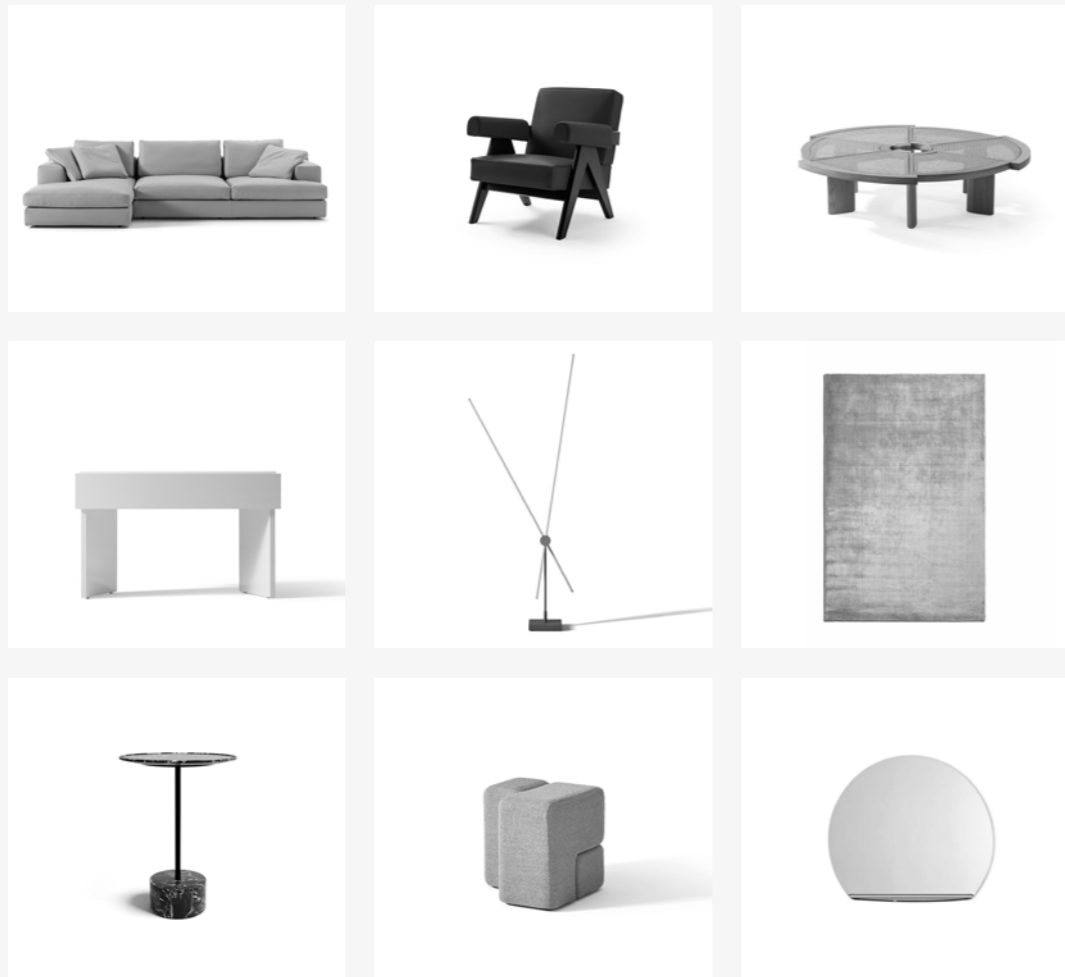

- MILOE**  
lipari (L) cenere
- CUSHIONS**  
lipari (L): cenere, panna
- 2 FAUTEUIL GRAND  
CONFORT**  
leather X marrone
- MEX-HI TABLE**  
carrara marble top, walnut tray,  
chrome base
- HAYAMA**  
verde salvia
- ALOLA FLOOR**  
standard
- ATACAMA 3**  
cenere
- 4 CHAISE LONGUE À  
RÉGLAGE CONTINU**  
chrome structure, leather cavallino

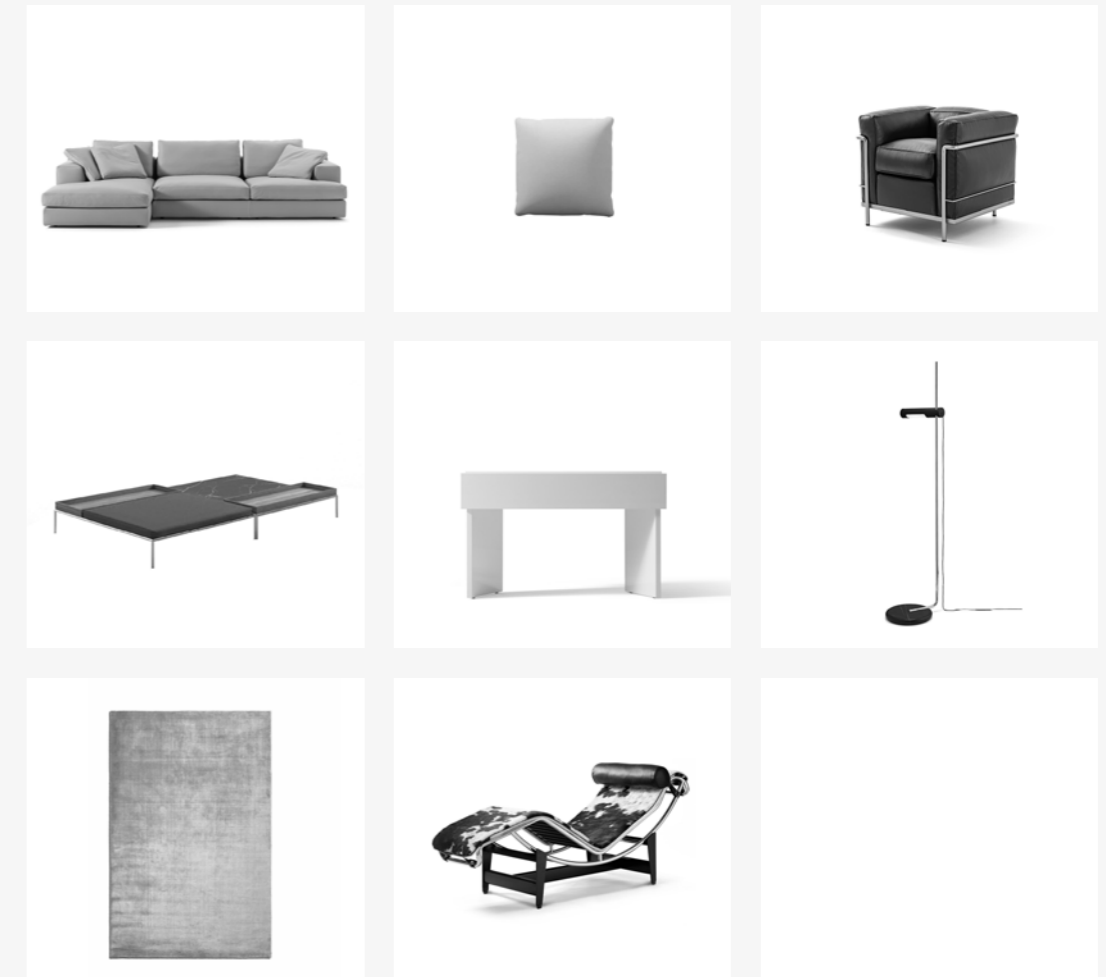

# TOTAL LOOK SUGGESTIONS



9

marquina marble

**DUDET SOFA**

fox (F) verde menta

**RIGADINO**

verde

**HELENA**

black

**HAYAMA**

polvere cannottè lacquered

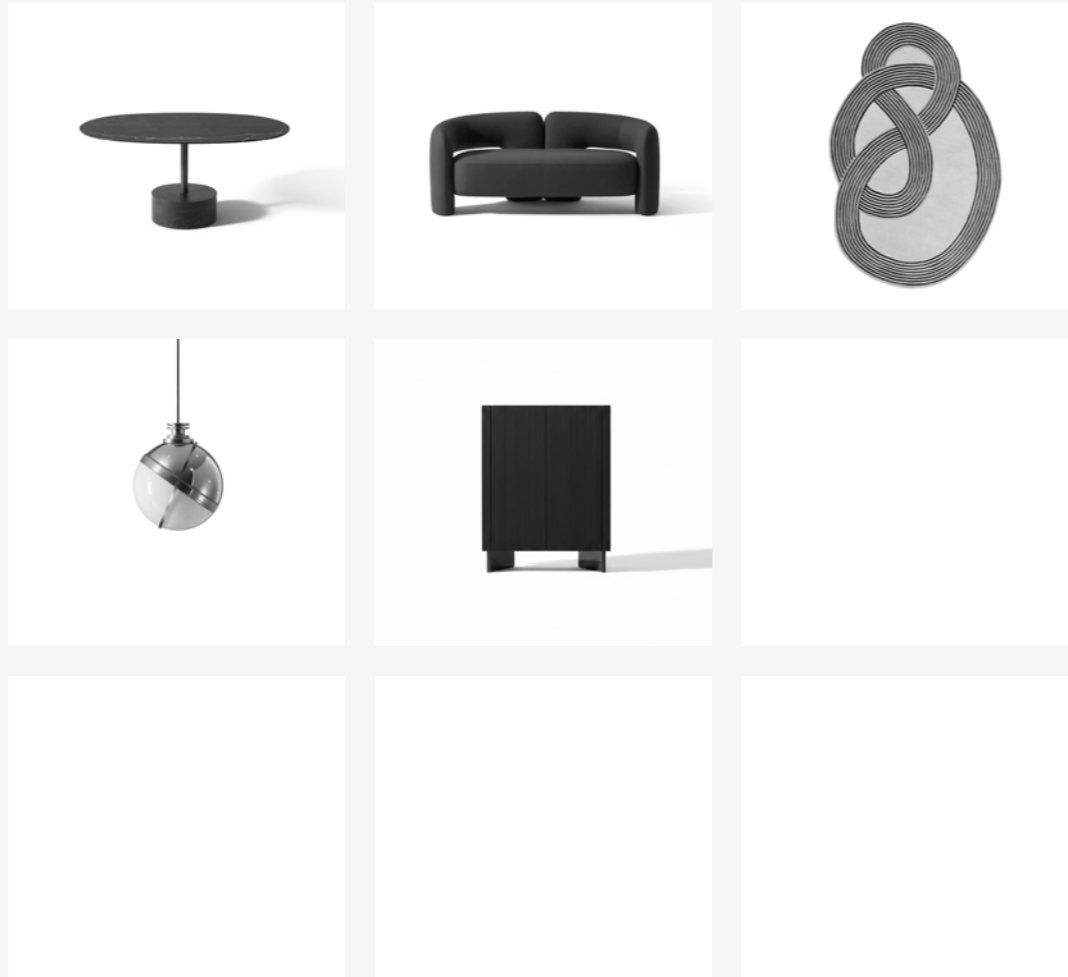

Cassina



# RIFLESSO

Designed by Charlotte Perriand, 1939 Produced Cassina, 2004/2018





**COVER**  
RIFLESSO container unit, mahogany  
solid wood

**PREVIOUS PAGE**  
RIFLESSO container unit, mahogany  
solid wood. TABLE EN FORME  
LIBRE table, glossy laquered wood (LP  
314). CAB chair, green saddle leather  
shaded by hand.

**TOP**  
RIFLESSO container unit, mahogany  
solid wood, black anodized  
aluminium. SENGU SOFA, Tensing  
13F326. SENGU, low tables, oak  
stained black, american walnut, matt  
lacquered (LO 506). KANGAROO  
armchair, Osaka 13O041.

**LEFT**  
RIFLESSO container unit, mahogany  
solid wood, black anodized  
aluminium. SENGU SOFA, Tensing  
13F326. SENGU, low tables, oak  
stained black, matt lacquered (LO  
506). Accessories CORAL, vase.

# RIFLESSO



Cassina iMaestri Collection

Designed by Charlotte Perriand, 1939 Produced Cassina, 2004/2018

Part of the Cassina collection since 2004, the Riflesso storage unit created in 1958 by Charlotte Perriand in association with Steph Simon has a new iteration. As in the case of the Tables en forme, which were designed in the 1930s and then upgraded in the 1950s to a more mature configuration, this multifunctional piece is characterised by wooden shelves with rounded edges with a strong Japanese influence, which was a common theme in Perriand's oeuvre. As was the case with all her furniture produced during this period, the expressiveness of the material itself became a distinguishing feature, creating soft eye-catching shapes of great elegance. Originally available in just one size and two heights, and only in a black finish, the new version is larger. The piece is available in mahogany, the sliding doors being natural or black anodised aluminium.



IT Presente in collezione dal 2004, il mobile contenitore Riflesso si arricchisce di una nuova variante elaborata dalla Perriand nel 1958 con l'editore Steph Simon. Similmente ai Table en forme, anch'essi progettati negli anni '30 e riproposti negli anni '50 con una configurazione più matura, il pezzo polifunzionale è caratterizzato da piani in legno con bordi arrotondati ispirati dall'influenza giapponese ricorrente nella progettualità dell'autrice. Come in tutti gli arredi prodotti in questo periodo, l'espressività del materiale autentico diviene elemento caratterizzante, definendo forme morbide e di grande eleganza che attirano subito lo sguardo. Il modello era originariamente offerto in un'unica dimensione e in due altezze, nella sola finitura laccata nera, mentre la nuova versione si presenta con dimensioni aumentate. Esclusivamente disponibile con finitura in legno di mogano e con ante in alluminio anodizzato naturale o anodizzato nero.

DE Das Behältermöbel Riflesso, das seit 2004 in der Kollektion vorhanden ist, wird durch eine neue Variante bereichert, die von Perriand zusammen mit dem Verleger Steph Simon 1958 ausgearbeitet wurde. Ähnlich wie bei den Table en forme, die ebenfalls in den 30-er Jahren entworfen und in den 50-er Jahren mit einer reiferen Konfiguration neu angeboten wurden, ist dieses Mehrzweckstück durch Holzflächen mit abgerundeten Kanten gekennzeichnet. Diese wurden durch den japanischen Einfluss inspiriert, der in den Projekten der Autorin häufig wiederkehrt. Wie bei allen Einrichtungsobjekten, die in diesem Zeitraum produziert wurden, wird die Ausdrucksstärke des authentischen Materials zum bestimmenden Element, das weiche und besonders elegante Formen definiert, die sofort die Blicke anziehen. Das Modell wurde ursprünglich in einer einzigen Größe und in zwei Höhen angeboten, ausschließlich mit schwarzer Lackierung, während die neue Version größer ist. Sie ist ausschließlich mit Finish aus Mahagoni und Türen aus eloxiertem Aluminium in den Farben Natur und Schwarz erhältlich.

FR Le meuble de rangement Riflesso, déjà présent dans la collection depuis 2004, s'enrichit d'une nouvelle variante élaborée par Perriand en 1958 pour l'éditeur Steph Simon. De même que pour les Tables en forme, également conçues dans les années 1930 et repropoées au cours des années 1950 avec une configuration différente, cette pièce multifonctionnelle se caractérise par des plateaux en bois aux bords arrondis récurrente dans l'approche conceptuelle de l'auteur. Comme pour tous les meubles produits pendant cette période, l'expressivité du matériau authentique devient un élément caractérisant, en définissant des formes douces et très élégantes qui attirent tout de suite le regard. Le modèle était à l'origine proposé en un format unique avec deux hauteurs, une seule finition laquée noire, tandis que la nouvelle version se présente avec des dimensions augmentées. Exclusivement disponible avec les finitions en acajou et des portes en aluminium anodisé naturel ou anodisé noir.

Container Units



EN Structure

- Wood particles panel (MDF). Finishing half-matt and transparent polyurethane lacquer, black closed pore.
- Legs
- Wood particles panel (MDF). Finishing half-matt and transparent lacquer, black closed pore.
- Doors/Shelves
- Anodized aluminium plate. Finishing half-matt and transparent lacquer.
- Inner division
- Wood particles panel (MDF). Finishing half-matt lacquer closed pore (lacquer) bordeaux colour.
- Foot
- Adhesive moulded felt pad.

IT Struttura

- Pannello di particelle di legno (MDF). Finitura vernice semiopaca e trasparente, poro chiuso di colore nero.
- Gambe
- Pannello di particelle di legno (MDF). Finitura vernice semiopaca e trasparente, poro chiuso di colore nero.
- Maniglie
- Massello di faggio. Finitura vernice semiopaca e trasparente, poro chiuso di colore nero.
- Ante/Ripiani
- Lamiera d'alluminio anodizzato. Finitura vernice a poliestere semiopaca e trasparente.
- Divisori interni
- Pannello di particelle di legno (MDF). Finitura vernice semiopaca a poro chiuso (laccatura) di colore bordeaux.
- Piedino
- Feltro sagomato adesivo.

DE Struktur

- Spanplatte (MDF). Finish mit Mattglanz- oder Transparentlack, geschlossenporig, Farbe Schwarz.
- Beine
- Spanplatte (MDF). Finish mit Mattglanz- oder Transparentlack, geschlossenporig, Farbe Schwarz.
- Griffe
- Massivesche. Finish mit Mattglanz- oder Transparentlack, geschlossenporig, Farbe Schwarz.
- Türen/Regalböden
- Anodisiertes Alublech. Finish mit Polyesterlack, Mattglanz und transparent.
- Interne Trennelemente
- Spanplatte (MDF). Finish mit matt glänzendem Lack, geschlossenporig (Lackierung) in der Farbe Bordeaux.
- Füßchen
- Geformter Filzaufkleber.

FR Structure

- Panneau de particules de bois (MDF). Finition peinture semi-mate et transparente, pores fermés, couleur noire.
- Pieds
- Panneau de particules de bois (MDF). Finition peinture semi-mate et transparente, pores fermés, couleur noire.
- Poignées
- Hêtre massif. Finition peinture semi-mate et transparente, pores fermés, couleur noire.
- Portes/Tablettes
- Tôle d'aluminium anodisé. Finition vernis polyester semi-mate et transparente.
- Éléments de séparation internes
- Panneau de particules de bois (MDF). Finition en vernis semi-mat à pores fermés (laquage) de couleur bordeaux.
- Embout
- Feutre façonné adhésif.

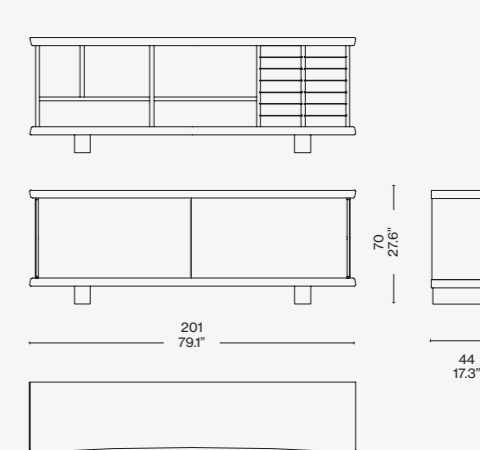
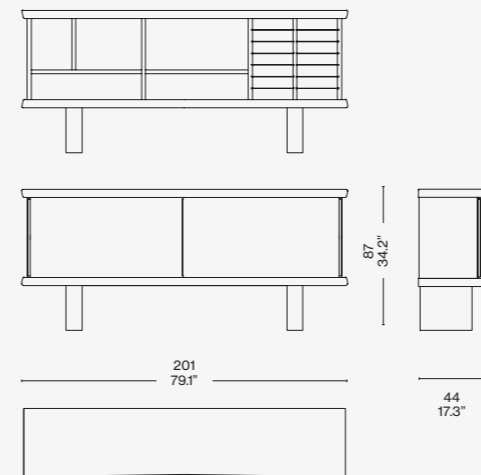
EN Top and base

- In solid mahogany wood.
- Sides
- In veneered mahogany plywood. Back, central shoulder, internal shelves and feet
- Wood particles panel (MDF).
- Half-matt, closed-pore, black lacquer finishing.
- Doors
- In anodised aluminium (natural or black) with solid mahogany wood handle.
- Shelves
- In anodised aluminium (natural or black).

IT Top e base

- In massello di mogano. Fianchi
- In multistrato impiallacciato in mogano. Schienale, spalla centrale, ripiani interni e piedi
- Pannello di particelle di legno (MDF). Finitura: vernice semi-opaca, poro chiuso, di colore nero.
- Ante
- In alluminio anodizzato (naturale o nero) con maniglia in massello di mogano.
- Ripiani
- In alluminio anodizzato (naturale o nero).

DE Platte und Basis

- Aus Massivholz Mahagoni. Seiten
- Aus Mahagoni furniertem Schichtholz. Rückenteil, mittlere Paneele, Inneneinlegeböden und Füße
- Holzpartikelplatte (MDF).
- Halbmatte, geschlossenporige, schwarz lackierte Oberfläche.
- Türen
- Aus eloxiertem Aluminium (natur oder schwarz) mit Griff aus Massivholz Mahagoni.
- Einlegeböden
- Aus eloxiertem Aluminium (natur oder schwarz).

FR Plateau et base

- En acajou massif. Côtés
- Multiplis plaqué acajou. Panneau de fond, montant central, étagères intérieures et pieds
- Panneau de particules de bois (MDF).
- Finition laquée noire, demi-mat, à pores fermés.
- Portes
- En aluminium anodisé (naturel ou noir) avec poignée en acajou massif.
- étagères
- En aluminium anodisé (naturel ou noir).

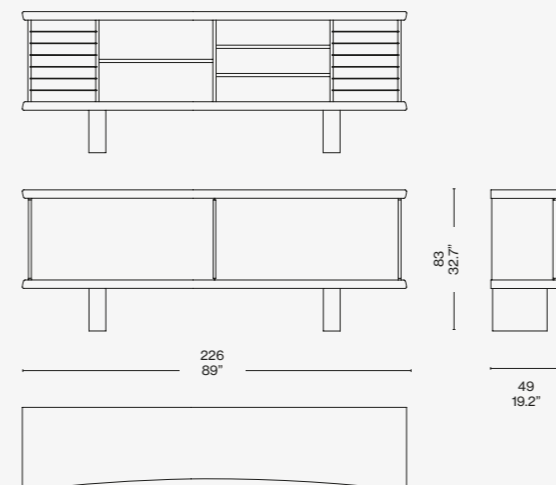

## Identifying marks and production numbers

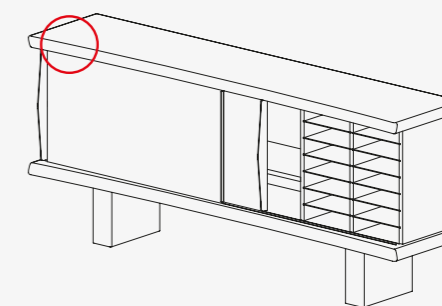

Cassina  CP N°..... 



Scan the QR code to access all product information on the Cassina website.

# TOTAL LOOK SUGGESTIONS



**LONGPLANE**  
burgundy oak base, carrara marble top

**HOLA**  
luxor (L) beige

**SAHARA OVAL**  
grigio ghiaccio

**EITIE LINE**  
aluminium gold-red

**RIFLESSO**  
black wood inside, mahogany wood  
outside



Cassina



# RONDOS

Designed by Patricia Urquiola, 2020





COVER  
RONDOS cabinet, american walnut.  
DEADLINE mirror.  
COLOURDISC, vase.  
DOMO FLOOR lamp, Karakter.

PREVIOUS PAGE  
RONDOS cabinet, natural oak.  
KANGAROO armchair, natural oak.  
SENGU COFFEE TABLE, natural oak,  
top in Levanto marble and extra-clear  
glass. SAHARA GRID rug.

LEFT  
RONDOS cabinet, natural oak.  
DUDET small armchair, Look  
13Lo10. Accessories COLLECTION  
CHANDIGARH. IN TOUCH rug,  
verde acqua.

# RONDOS

Designed by Patricia Urquiola, 2020

Designed by Patricia Urquiola, Rondos is a design chest of drawers with soft, rounded contours that curve gracefully around the sides, lending an informal and very inviting air to the living room and the bedroom. Available in two sizes for the nighttime zone, with several drawer configurations, and in two sizes for daytime living areas, with drawers or open-front. This wood cabinet comes with several top finish options, from wood for the structure to marble and push to open drawers.



Container Units

IT Disegnata da Patricia Urquiola, Rondos è una cassetiera di design dalle linee morbide e tondeggianti, che curvano armoniosamente sui lati per regalare una nota casual e accogliente sia al living sia alla zona notte. Disponibile in due misure per la zona notte, con diverse configurazioni di cassettoni, e in due misure per la zona living, a giorno o con cassetti. Questo contenitore in legno può avere il top in diverse finiture, dalle essenze del legno della struttura al marmo, e apertura push & pull.

DE Das von Patricia Urquiola entworfene Designer-Sideboard Rondos ist durch weiche und runde Linien charakterisiert, die an den Seiten harmonisch abgerundet sind und sowohl dem Wohnbereich als auch dem Schlafbereich eine legere und behagliche Note verleihen. Erhältlich in zwei Größen für den Schlafbereich, mit verschiedenen Konfigurationen der Schubladen, und in zwei Größen für den Wohnbereich, offen oder mit Schubladen. Dieser Holzschrank ist mit Abdeckplatte in verschiedenen Oberflächen, von verschiedenen Holzarten bis Marmor, und mit Push & Pull Öffnungsmechanismus erhältlich.

FR La commode design Rondos, conçue par Patricia Urquiola, affiche des lignes douces et arrondies qui se courbent harmonieusement sur les côtés pour apporter une note décontractée et accueillante au séjour et à l'espace nuit. Disponible en deux tailles, avec différentes configurations de tiroirs pour l'espace nuit et en deux tailles, avec des tiroirs ou avec compartiment ouvert pour le séjour. Ce meuble de rangement en bois peut présenter un dessus en différentes finitions, des essences de bois de la structure au marbre, et une ouverture push & pull.

EN Structure and drawers

IT Struttura e cassetti

DE Struktur und Schubladen

FR Structure et tiroirs

- Veneered plywood birch in the finishes indicated in the price list.
- Black coated steel.

Internal shelves

- MDF veneered or lacquered in the finishes indicated in the price list.

Top

- Veneered plywood birch or marble, in the finishes indicated in the price list.

Feet

- Black plastic material.

- Multistrato curvato di betulla impiallacciato nelle finiture indicate a listino.

- Acciaio verniciato nero.

Ripiani interni

- MDF laccato o impiallacciato nelle finiture indicate a listino.

Top

- Multistrato di betulla impiallacciato o marmo, nelle finiture indicate a listino.

Piedini

- In materiale plastico di colore nero.

- Gebogene Multischicht-Birke mit den Finishlösungen laut Preisliste.

- Schwarz lackierter Stahl.

Innenflächen

- MDF, lackiert oder furniert mit den Finishlösungen laut Preisliste.

Top

- Furnierte Multischicht-Birke oder Marmor mit den Finishlösungen laut Preisliste.

Füßchen

- Aus schwarzem Kunststoffmaterial.

- Multiplis cintré de bouleau plaqué dans les finitions indiquées sur la liste.

- Acier verni noir.

Plateaux internes

- MDF laqué ou plaqué dans les finitions indiquées sur la liste.

Plateau

- Multiplis de bouleau plaqué ou marbre, dans les finitions indiquées sur la liste.

Pieds

- En plastique de couleur noire.

558 01

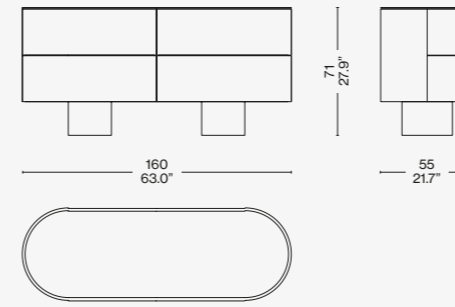

558 02

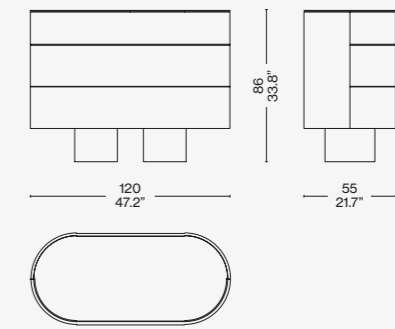

558 05

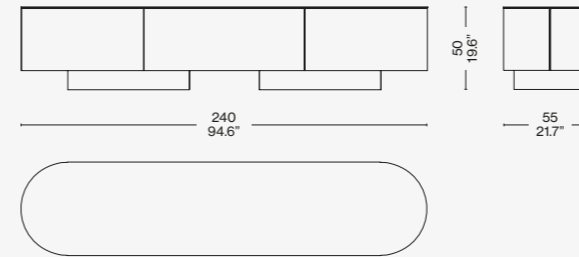

558 06

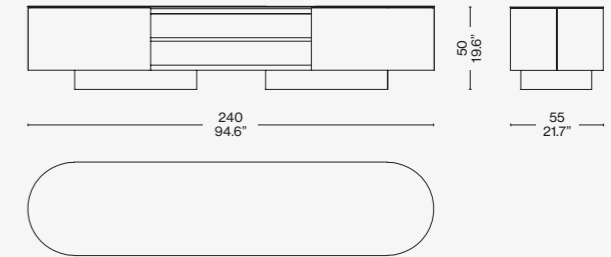

Scan the QR code to access all product information on the Cassina website.

TOTAL LOOK SUGGESTIONS



- BOWY SOFA**  
ortigia (L) cactus
- CUSHIONS**  
ortigia (L): cactus, amande, argent
- UTRECHT**  
lincoln (L) zafferano
- RONDOS**  
natural oak
- ACCORDO**  
lacquer black
- BOLLICOSA**  
black structure marbled glass
- ARAL**  
naturale
- SOFT CORNER**  
ortigia (L) cenere

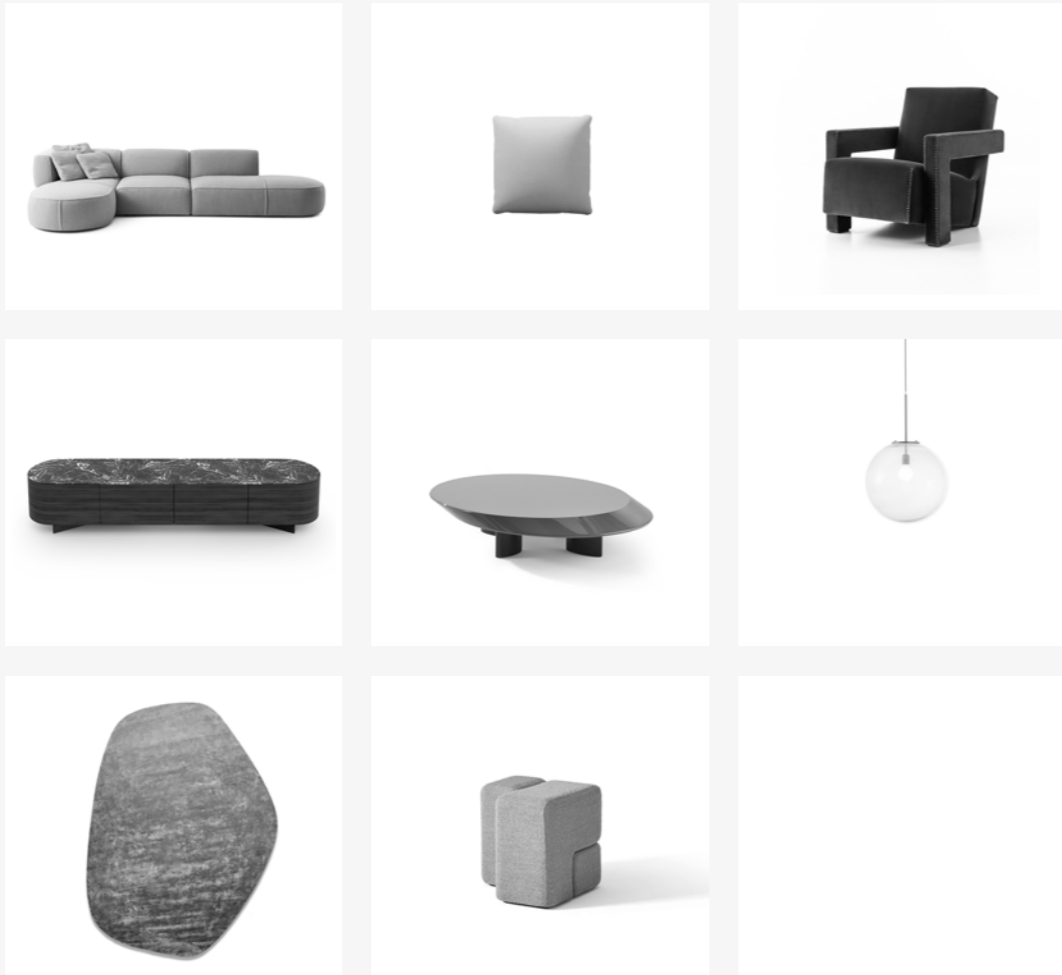

TOTAL LOOK SUGGESTIONS



- SENGU BOLD**  
eremo (E) beige
- CUSHIONS**  
eremo (E): beige, petrolio mosaic frame calabrone
- KANGAROO**  
natural oak + canna india
- ACCORDO**  
marron
- RONDOS**  
natural oak + grigio carnico top
- POLYSHAPE**  
blue
- SAHARA GRID**  
grigio argilla
- SOFT CORNER**  
lincoln (L) zafferano
- TABOURET**  
natural oak and black oak structure

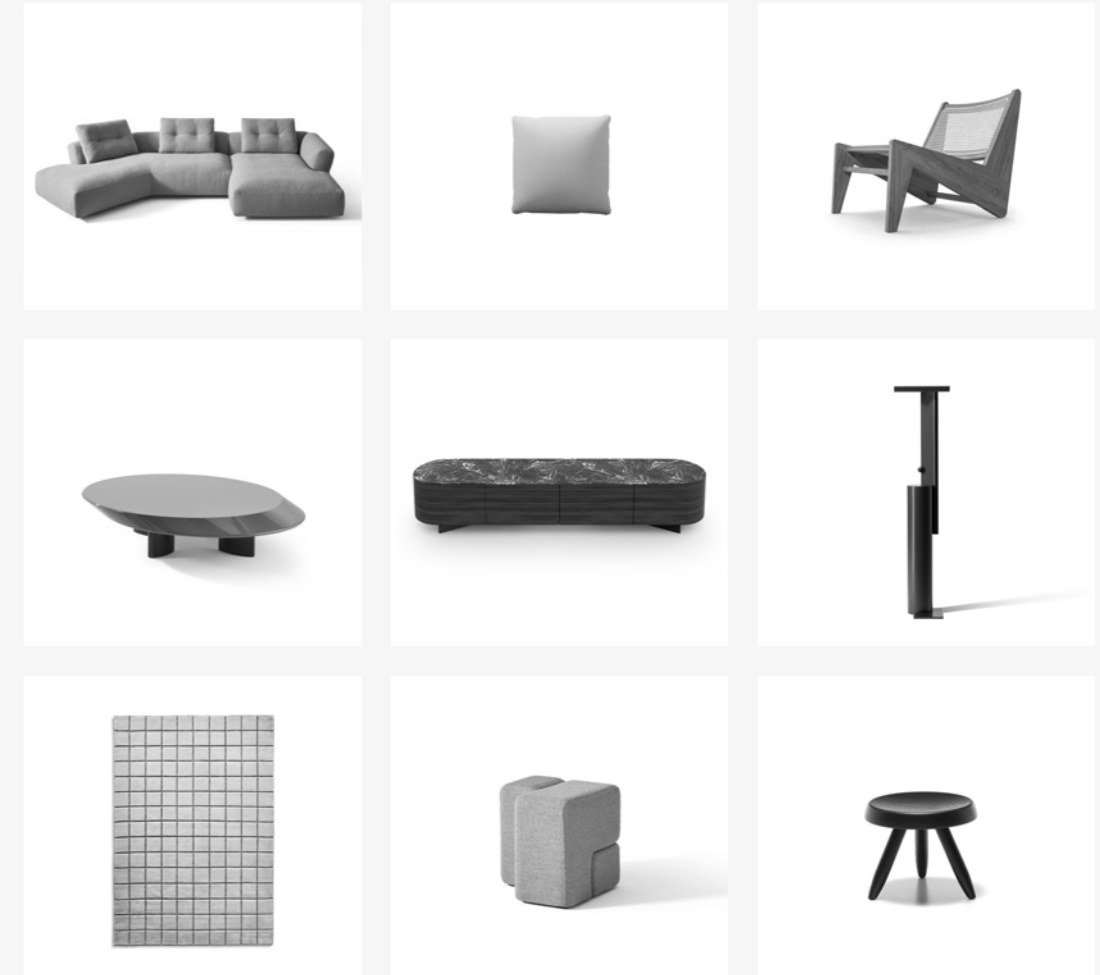

Cassina

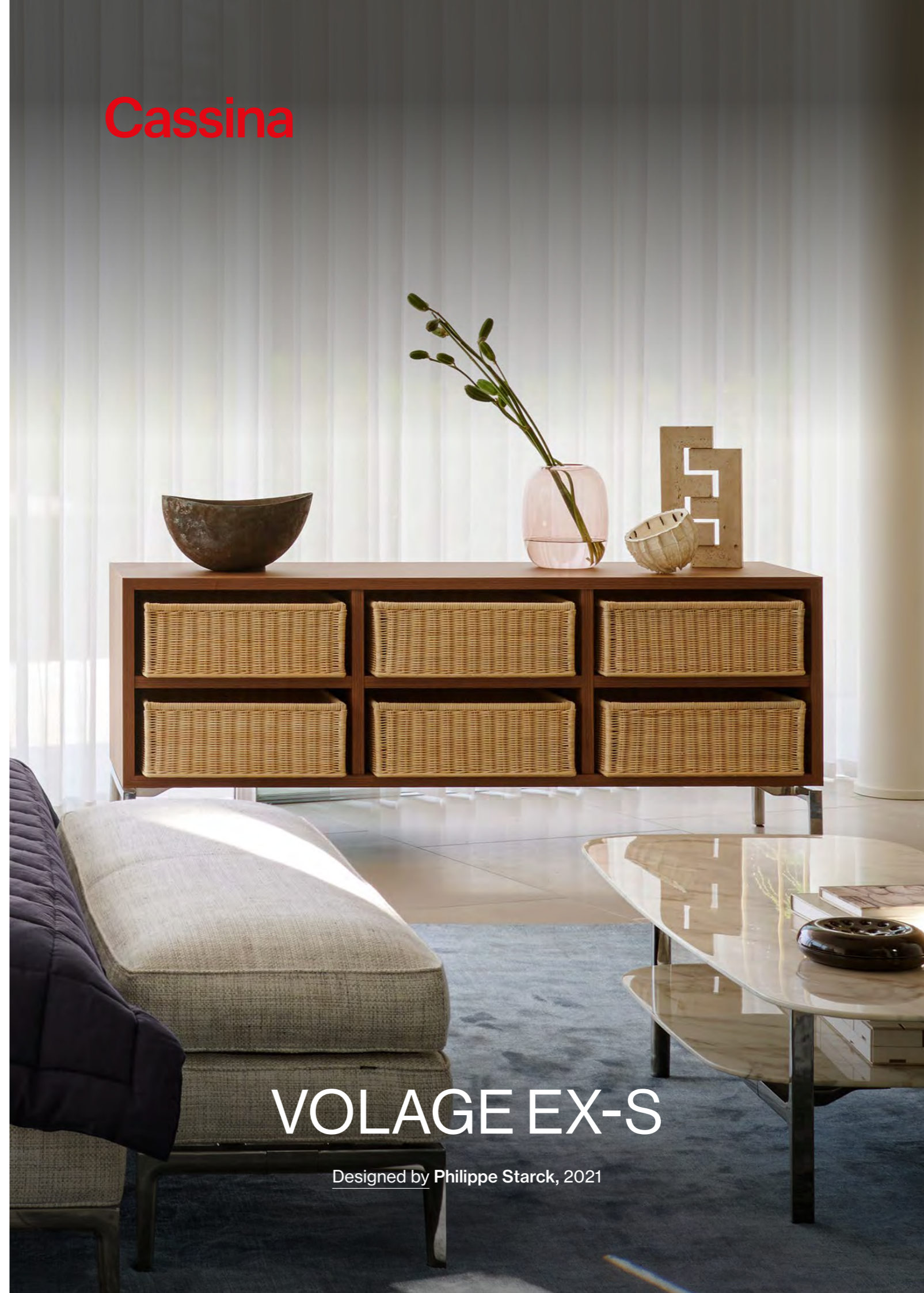

# VOLAGE EX-S

Designed by Philippe Starck, 2021



COVER AND TOP  
VOLAGE EX-S chest of drawers. VOLAGE EX-S NIGHT bed and bench. OTERO  
mirrors. ATACAMA rug.

# VOLAGE EX-S

Designed by **Philippe Starck**, 2021

The timeless elegance of wood and the natural refinement of saddle-hide and wicker are the featured players in the chest of drawers designed by Philippe Starck for Volage EX-S Night, the bedroom enhanced by the elements of a suite. The structure in lacquered wood or canaletto walnut or ash wood stained black is crafted to accommodate baskets in hand-woven natural saddle-hide or in natural hand-woven wicker, or to hold flush mounted drawers with push to open runners.



Container Units

IT L'eleganza senza tempo del legno e la raffinatezza naturale del cuoio e del midollino sono le protagoniste della cassetiera disegnata da Philippe Starck per Volage EX-S Night, la camera da letto arricchita dagli elementi di una suite. La struttura in legno laccato o in essenza canaletto o frassino tinto nero è pensata per alloggiare cesti in cuoio naturale intrecciato a mano o in midollino naturale intrecciato a mano, o per ospitare cassetti chiusi a filo dotati di guide push and pull.

DE Die zeitlose Eleganz von Holz und die natürliche Raffinesse von Kernleder und Korbweide sind die beiden Protagonisten der Kommode, die Philippe Starck für Volage EX-S Night entworfen hat, das Schlafzimmer, das im Stil einer Suite eingerichtet ist. In den Korpus aus lackiertem Holz oder aus Nussbaum Canaletto oder aus Esche schwarz gebeizt können Körbe aus handgeflochtenem Kernleder natur oder aus handgeflochtener Korbweide natur eingesetzt werden oder bündig geschlossene Schubladen mit Push-Pull-Führungen.

FR L'élégance intemporelle du bois et le raffinement naturel du cuir de sellerie et de la moelle de rotin sont les protagonistes de la commode dessinée par Philippe Starck pour Volage EX-S Night, la chambre rehaussée des éléments d'une suite. La structure en bois laqué ou en essence de noyer canaletto ou de frêne teinté noir est conçue pour accueillir des paniers tressés à la main en cuir de sellerie naturel ou en moelle de rotin naturelle, ou pour abriter des tiroirs affleurants dotés de glissières push and pull.

## EN Structure

- In wood with matte or glossy lacquer finish, Canaletto walnut veneer, or ash with stained matte black finish.
- Drawers
- In wood with matte or glossy lacquer finish, or Canaletto walnut veneer, or ash with stained matte black finish.
- With push to open runners.
- Optional baskets
- In natural woven saddle-hide in natural or tobacco color, or natural color woven wicker.
- Base
- In cast and extruded aluminum painted matte anthracite color, or polished chrome finish.

## IT Struttura

- In legno laccato opaco o lucido, impiallacciato noce canaletto o frassino tinto nero con finitura opaca.
- Cassetti
- In legno laccato opaco o lucido o impiallacciato noce canaletto o frassino tinto nero con finitura opaca.
- Con guide push and pull.
- Cesti opzionali
- In cuoio naturale intrecciato nei colori naturale o tabacco o in midollino intrecciato colore naturale.
- Basamento
- In fusione ed estruso di alluminio verniciato antracite opaco o cromato lucido.

## DE Gestell

- Aus Holz mit matter oder glänzender Lackierung, Furnier aus Nussbaum Canaletto oder Esche schwarz gebeizt mit matter Oberfläche.
- Schubladen
- Aus Holz mit matter oder glänzender Lackierung, Furnier aus Nussbaum Canaletto oder Esche schwarz gebeizt mit matter Oberfläche.
- Mit Push-Pull-Führungen.
- Optionale Körbe
- Aus geflochtenem Kernleder natur in den Farben Natur oder Tabak oder aus geflochtener Korbweide in der Farbe Natur.
- Untergestell
- Aus Aluminiumdruckguss und stranggepresstem Aluminiumprofil mit Lackierung in Anthrazit matt oder glänzend verchromt.

## FR Structure

- En bois laqué mat ou brillant, ou plaqué noyer canaletto ou frêne teinté noir finition mate.
- Tiroirs
- En bois laqué mat ou brillant, ou plaqué noyer canaletto ou frêne teinté noir finition mate.
- Avec glissières push and pull.
- Paniers en option
- En cuir de sellerie naturel tressé couleur naturel ou tabac, ou en moelle de rotin tressé couleur naturel.
- Piètement
- En fonte d'aluminium extrudé, peint couleur anthracite mat ou finition chrome poli.

## L26 A1

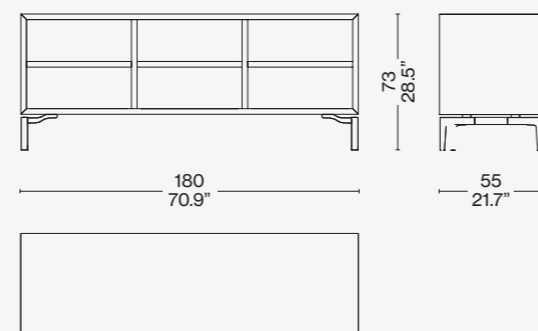

## L29 A1 90/91/92

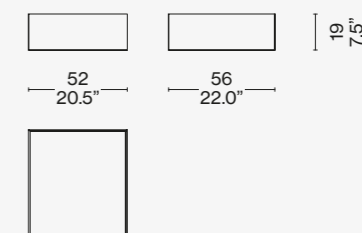

Scan the QR code to access all product information on the Cassina website.

# CONTAINER UNITS



**20 CASIERS  
STANDARD P.E.N.**  
Le Corbusier, P. Jeanneret



**20 CASIERS STANDARD,  
PIEDS COROLLE**  
Le Corbusier,  
P. Jeanneret, C. Perriand



**BRAMANTE**  
Kazuhide Takahama



**BRAMANTE (2.1/3.1/4.1)**  
Kazuhide Takahama



**DECO**  
Hiroyuki Tsugawa



**ELLING BUFFET**  
Gerrit Thomas Rietveld



**GHOST BOX**  
Mikal Harrsen



**HAYAMA**  
Patricia Urquiola



**RIFLESSO**  
Charlotte Perriand



**VOLAGE EX-S**  
Philippe Starck



**RONDOS**  
Patricia Urquiola





[CASSINA.COM](http://CASSINA.COM)