

Cassina



BOOKSHELVES

Cassina

BOOKSHELVES

TABLE OF CONTENTS

The Cassina Perspective

Bookshelves

- 11 FF. Spine
- 25 Infinito
- 35 Infinito Wall
- 51 Nuage à Plots
- 65 Nuage
- 73 Nuvola Rossa
- 85 Rialto
- 93 Veliero

Collection overview

THE CASSINA PERSPECTIVE



Cassina has been designing the future of interiors for almost 100 years with a pioneering attitude, combining advanced technological expertise with traditional craftsmanship. Over the years, it has collaborated with leading architects, designers and creatives to imagine new forms and transform them into projects. This has given rise to “The Cassina Perspective” vision of living, which expresses the brand's values through an eclectic collection in which innovative products and timeless icons create welcoming atmospheres, communicating through a unique design code. This holistic philosophy is reflected in all areas of the home, from living and dining areas to bedrooms and outdoor spaces. The collection is completed by the catalogues Details, which includes accessories and furnishing complements, and Lighting, with designer lighting solutions.

IT Cassina disegna il futuro degli interni da quasi 100 anni con attitudine pionieristica, coniugando competenze tecnologiche all'avanguardia a un'artigianalità di grande tradizione. Negli anni, ha coinvolto i più importanti architetti, designer e creativi per immaginare nuove forme e trasformarle in progetti. Da qui nasce la visione dell'abitare 'The Cassina Perspective', che esprime i valori del brand attraverso una collezione eclettica in cui prodotti dall'anima più innovativa e icone intramontabili creano atmosfere accoglienti, dialogando secondo un codice progettuale unico. Questa filosofia olistica si declina in tutti gli ambienti della casa, dalle aree living e dining, a quelle sleeping e outdoor. Completano la collezione i cataloghi Details, che comprende accessori e complementi d'arredo, e Lighting, con proposte di illuminazione d'autore.

DE Seit fast 100 Jahren designt Cassina die Zukunft der Inneneinrichtung mit einer wegweisenden Einstellung, die hochmoderne Fachkompetenzen mit traditioneller Handwerkskunst verbindet. Im Laufe der Jahre hat das Unternehmen mit den bedeutendsten Architekten, Designern und kreativen Köpfen zusammengearbeitet, um neue Formen zu gestalten und sie in Projekte umzusetzen. Aus diesem Ansatz entstand die Vision des Wohnens 'The Cassina Perspective', die die Werte der Brand durch eine eklektische Kollektion repräsentiert, in der Produkte mit einem innovativeren Charakter und zeitlose Ikonen basierend auf einem einzigartigen Projektkonzept miteinander in Dialog treten und eine behagliche Atmosphäre schaffen. Diese ganzheitliche Philosophie erstreckt sich auf alle Räume der Wohnung, von den Living- und Dining-Bereichen bis zu den Sleeping- und Outdoor-Bereichen. Komplettiert wird die Kollektion durch den Katalog Details, der Accessoires und Einrichtungsgegenstände enthält, und den Katalog Lighting mit einem Angebot an Designerleuchten.

FR Depuis près de 100 ans, Cassina dessine l'avenir de l'intérieur avec une attitude pionnière, alliant des compétences technologiques de pointe à un savoir-faire artisanal de grande tradition. Au fil des ans, elle a fait appel à des architectes, des designers et des créatifs de premier plan pour imaginer de nouvelles formes et les transformer en projets. C'est ainsi qu'est née « The Cassina Perspective », une vision de l'habiter qui exprime les valeurs de la marque à travers une collection éclectique dans laquelle des produits à l'esprit innovant et des icônes intemporelles créent des atmosphères accueillantes, dialoguant selon un code de conception unique. Cette philosophie holistique se décline dans toutes les pièces de la maison des espaces living et dining, aux zones sleeping et outdoor. Les catalogues Details, qui regroupe les meubles de complément et accessoires, et Lighting, qui propose des luminaires d'auteur, viennent compléter cette collection.



Bookshelves

Cassina



FF. SPINE

Designed by Formafantasma, 2025





- COVER**
 FF.SPINE bookshelf, hand-stained green ash.
- PREVIOUS PAGE**
 FF.SPINE bookshelf, hand-stained green ash. SENGU BOLD sofa, Look Lo2o. ACCORDO low table, wooden low table mat black lacquered base, gloss black lacquered top. ARAL rug, rosa antico.
- LEFT**
 FF.SPINE bookshelf, hand-stained green ash. WAX, STONE, LIGHT floor lamp. TABLE BASSE EN FORME LIBRE low table, lacquered LP306. MOKORO rug, fleece White, base Beige.
- TOP**
 FF.SPINE bookshelf, hand-stained green ash. DUDET BOLD sofa, Falkland F178. TABLE BASSE EN FORME LIBRE low table, lacquered LP306. FLUID JOINERY - SIDE TABLE I low table, coloured blown glass Amber. WAX, STONE, LIGHT floor lamp. MOKORO rug, fleece White, base Beige.

FF.SPINE

Designed by Formafantasma, 2025



Bookshelves

Cassina produces the FF.Spine bookcase, originally designed by Formafantasma for the Galleria Giustini / Stagetti in Rome for the “1858” collection. It included furniture made solely from one of the 14 million evergreen trees destroyed by the Vaia storm in October 2018 devastating northern Italy’s Val di Fiemme forests; hence, the name “1858”, year of the tree’s birth. The designers’ commitment to using material recovered from the storm is now reinterpreted, creating a bookcase from blocks of solid wood with different veining and types of cut. Designed to make the best possible use of each individual part of the trunk, the modularity of the piece helps conserve precious natural resources. FF.Spine expresses the fusion of the minimalist aesthetics of the 20th century Maestri and the versatile formal slenderness of contemporary design, thanks to extremely linear construction combined with distinct geometric virtuosity. The system was designed to optimise flexibility of use. It allows for different configurations and a wide selection of finishes that enhance the unique features of the wood and portray the raw material in all its beauty.

IT Cassina mette in produzione la libreria FF.Spine, disegnata originariamente da Formafantasma per la Galleria Giustini / Stagetti di Roma per la collezione “1858”, che comprendeva arredi ricavati unicamente da uno dei quattordici milioni di abeti sradicati dalla tempesta Vaia che nell’ottobre del 2018 devastò la foresta della Val di Fiemme; da qui il nome “1858”, anno di nascita dell’albero. L’impegno dei designer per il recupero dei materiali viene ora reinterpretato, realizzando la libreria con blocchi di legno massello eterogenei nelle venature e nei tagli del legname, sfruttando al meglio ogni singola parte di un tronco grazie alla modularità, per preservare le preziose risorse naturali. FF.Spine esprime il connubio fra l’estetica minimalista dei maestri del XX secolo e la versatile snellezza formale del design contemporaneo grazie a una costruzione estremamente lineare combinata a uno spiccato virtuosismo geometrico. Il sistema è stato concepito per permettere una buona flessibilità di utilizzo offrendo diverse configurazioni e una vasta scelta di finiture che esaltano la struttura del legno per raccontare la materia prima in tutta la sua bellezza.

DE Cassina nimmt die Produktion des Regals FF.Spine auf, das von Formafantasma ursprünglich für die Galleria Giustini/Stagetti in Rom für die Kollektion “1858” mit Möbelstücken entworfen wurde, die einzig und allein aus einer der vierzehn Millionen Tannen gefertigt worden waren, die der Sturm Vaia im Oktober 2018 entwurzelt hat, als er den Wald im Fleimstal verwüstete. Davon leitet sich der Name der Kollektion “1858” ab, der für das Geburtsjahr des Baums steht. Das Engagement der Designer für die Wiederverwertung der Materialien wird jetzt neu interpretiert mit einem Regal, das aus Massivholzplatten mit unterschiedlichen Maserungen und Zuschnitten gefertigt wird, um so dank seiner Modularität jeden einzelnen Teil des Baumstamms optimal auszunutzen und damit wertvolle natürliche Ressourcen zu schützen. FF.Spine steht für die Verbindung der minimalistischen Ästhetik der Maestri des 20. Jahrhunderts mit der vielseitigen förmlichen Schlankheit des modernen Design, die in der extrem linearen Konstruktion und der herausragenden geometrischen Virtuosität des Regals zum Ausdruck kommt. Das Regalsystem ist so konzipiert, dass es eine flexible Verwendung erlaubt, und bietet dazu verschiedene Konfigurationen und eine breite Auswahl an Oberflächen, die die Beschaffenheit des Holzes unterstreichen, um die ganze Schönheit dieses Materials zu zeigen.

FR Cassina met en production la bibliothèque FF.Spine, conçue à l’origine par Formafantasma pour la Galleria Giustini / Stagetti de Rome pour la collection « 1858 », qui comprenait des meubles fabriqués uniquement à partir de l’un des quatorze millions de sapins déracinés par la tempête Vaia qui a dévasté la forêt du Val di Fiemme en octobre 2018, d’où le nom « 1858 », l’année de naissance de l’arbre. L’engagement des designers pour la récupération des matériaux est désormais réinterprété avec une bibliothèque dont la modularité est réalisée avec des blocs de bois massif, hétérogènes dans leur veinage et leurs coupes, en exploitant au mieux chaque partie de la grume dans le but de préserver les précieuses ressources naturelles. FF.Spine exprime la combinaison de l’esthétique minimaliste des maîtres du XXe siècle et de la sobriété formelle polyvalente du design contemporain grâce à une construction extrêmement linéaire allée à une virtuosité géométrique remarquable. Le système a été conçu pour permettre une utilisation extrêmement flexible et offre différentes configurations ainsi qu’un large choix de finitions qui mettent en valeur la structure du bois et racontent l’histoire de la matière première dans toute sa beauté.

EN Materials

IT Materiali

DE Materialien

FR Matériaux

· Canaletto walnut or ash for uprights and shelves; solid wood support posts.
 Finishes
 · Natural finish/set of colours hand-applied using ragging technique/matte black lacquer.

· Noce canaletto e frassino per montanti e ripiani; staffe di supporto in legno massello.
 Colori
 · Finitura naturale/set di colorazioni applicate manualmente per stracciatura/laccatura nera opaca.

· Nussbaum Canaletto und Esche für die Pfosten und die Regalböden, Halterungen für die Regalböden aus Massivholz.
 Oberflächen
 · Natürliche Oberfläche, in Handarbeit mit dem Lappen aufgetragene Holzlasur in verschiedenen Farben, Lackierung in Mattschwarz.

· Noyer Canaletto et frêne pour les montants et les étagères ; supports en bois massif.
 Finitions
 · Finition naturelle / assortiment de couleurs appliquées au chiffon / laqué noir mat.

430

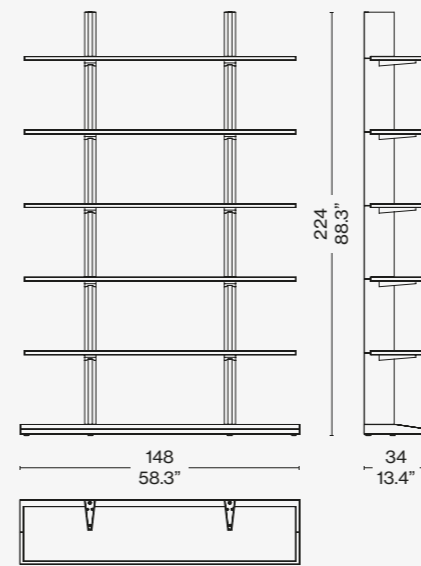

430

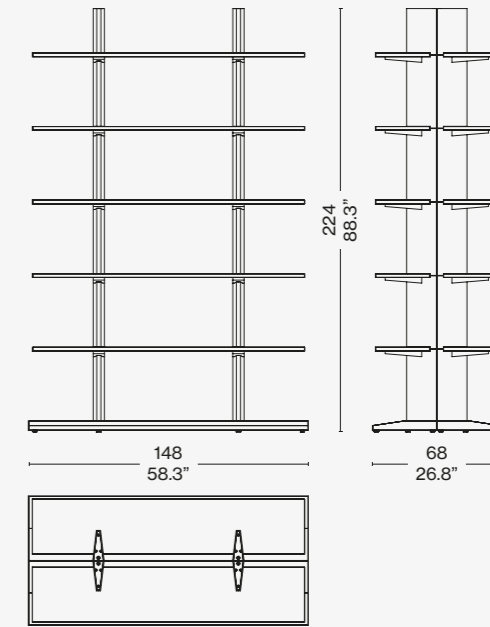

430

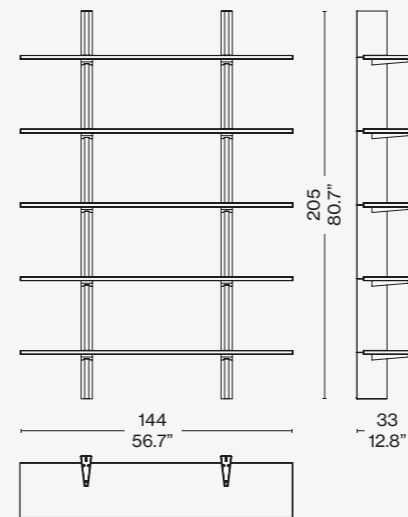

430

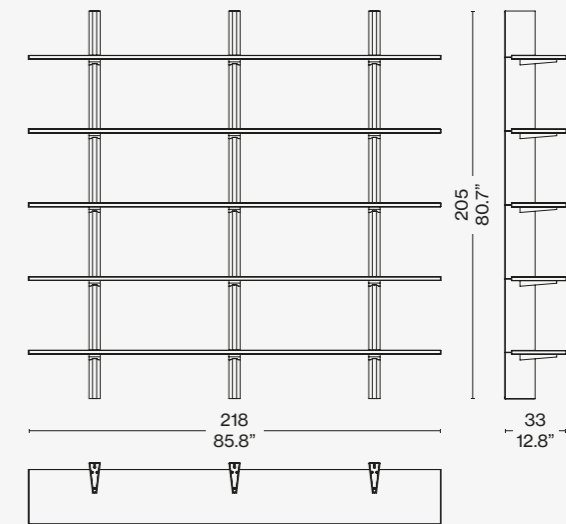

Scan the QR code to access all product information on the Cassina website.

TOTAL LOOK SUGGESTIONS



TOTAL LOOK SUGGESTIONS



MEX CUBE
lione (L) sabbia

3 FAUTEUIL GRAND CONFORT
lirico red velvet, red gloss structure

TABLE BASSE EN FORME LIBRE
rosso cina

FF. SPINE
walnut

IRIDE
polished aluminium

MOKORO
bianco

FLUID JOINERY
smoked

TOREI
calacatta marble

HOOPTICAL
mirror

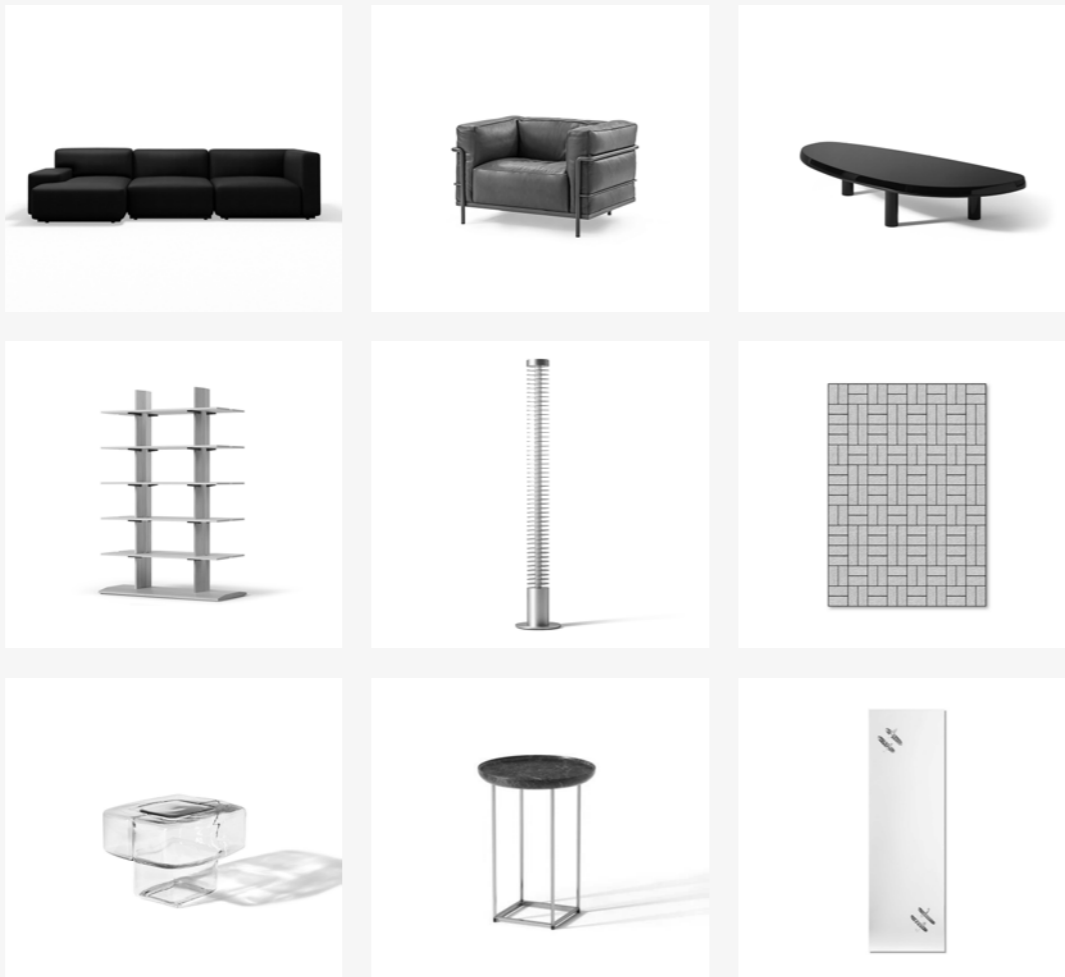

SENGU SOFA
ostuni (O) azzurro, black frame

CUSHIONS
ostuni (O) azzurro, falkland (F) ceruleo

SCARPA 925
losanna (L) vinaccia, black ash

TABLE BASSE EN FORME LIBRE
blu

FF. SPINE
red hand-stained ash

IRIDE
polished aluminium

MOKORO
melanzana

9
sahara noir marble, antracite frame

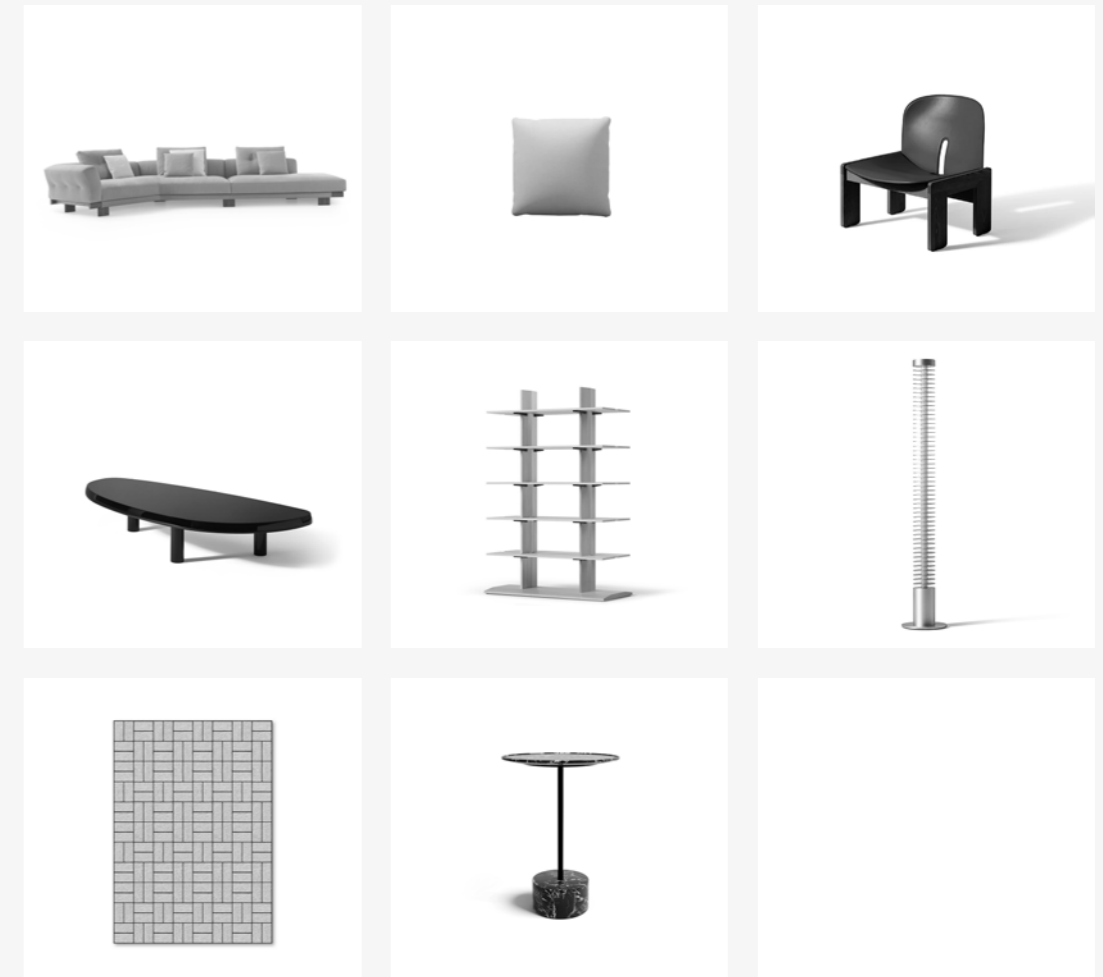

TOTAL LOOK SUGGESTIONS



DUDET BOLD
falkland (F) minerale



CUSHIONS
falkland (F) bianco, lookbold (L)
coriandolo melange



SCARPA 925
lincoln (L) tabacco, natural ash
structure



**TABLE BASSE EN FORME
LIBRE**
blu notte



FF. SPINE
natural ash



IRIDE
polished aluminium



MOKORO
bianco

FLUID JOINERY
amber

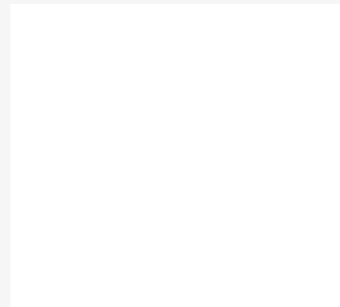
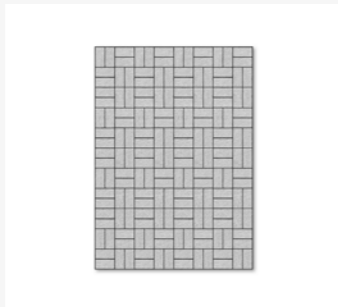



INFINITO

Designed by Franco Albini, 1956-57 Produced Cassina, 2008



COVER AND TOP
INFINITO bookcase, ashwood stained black. "8" sofa, Ortigia 13L656. LADY
armchairs, brass colour base, Osaka 13O031. MEXIQUE low tables, mat black
legs, american walnut solid wood, glossy laquered wood LP 332.

INFINITO



Cassina iMaestri Collection

Designed by Franco Albini, 1956-57 Produced Cassina, 2008

An extremely flexible bookcase, with myriad modular options, suited to being against a wall or as a room partition. Franco Albini designed this piece between 1956 and 1957 using a solid wood frame, with several shelves, as well as storage units that can be fitted with standard or drop-down doors. Since 2008, applying industrial manufacturing processes, Cassina has launched a number of frame and component options that help to maximise the potential of this piece, to the infinite, as its name implies. Fully free-standing, Infinito can be used from either side, both as a bookcase or display unit for objects of various kinds. The verticals are floor-to-ceiling and height-adjustable, while the shelves and storage units can also be set at various heights. Infinito is available in natural or black-stain ashwood, or in american walnut.



Bookshelves

IT Una libreria estremamente flessibile, combinabile all'infinito, collocabile a parete o al centro della stanza come elemento divisorio. Franco Albini la disegna tra il 1956 e il 1957 con una struttura definita da montanti in massello, mensole multiple e contenitori con ante battenti o a ribalta. A partire dal 2008, grazie alla produzione seriale delle diverse parti, Cassina introduce nel mercato innumerevoli e differenti soluzioni compositive in base alla scelta delle strutture e dei componenti. L'oggetto non richiede ancoraggi a parete ed è per questo utilizzabile su entrambe le facciate per ospitare libri o prestarsi ad altre soluzioni di contenimento. I montanti regolabili sono fissati a pressione fra il pavimento e il soffitto, mentre un sistema di forature permette di integrare mensole e contenitori di varie altezze. Il mobile è attualmente rieditato nelle finiture in frassino naturale, frassino tinto nero o noce canaletto.

DE Ein extrem flexibles Bücherregal, das bis ins Unendliche kombiniert werden kann. Zum Aufstellen an der Wand oder in der Zimmermitte als Trennelement. Franco Albini entwirft es zwischen 1956 und 1957 mit einer Struktur, die durch Pfosten aus Massivholz, mehrfachen Regalböden und Behältermöbeln mit Türen oder Klapptüren definiert wird. Dank der industriellen Fertigung der verschiedenen Teile führt Cassina ab 2008 zahlreiche unterschiedliche Lösungen auf dem Markt ein, die ausgehend von den gewählten Strukturen und Komponenten zusammengestellt werden. Das Objekt erfordert keine Wandmontage und kann daher auf beiden Seiten zur Unterbringung von Büchern verwendet werden oder bietet anderen Behälterlösungen Platz. Die verstellbaren Pfosten werden durch Druckwirkung zwischen Boden und Decke befestigt, während ein Bohrungssystem die Anbringung von Regalböden und Behältern mit unterschiedlichen Höhen erlaubt. Das Möbelstück wird derzeit mit Finish aus Esche Natur, Esche schwarz gefärbt und amerikanischer Nußbaum neu herausgegeben.

FR Une bibliothèque extrêmement flexible, combinable à l'infini, qui peut être installée contre le mur ou au centre de la pièce pour former un élément de séparation. Franco Albini l'a conçue entre 1956 et 1957 autour d'une structure à montants en bois massif, d'étagères multiples et de compartiments à portes à battant ou basculantes. Depuis 2008, les différentes pièces étant produites en série, Cassina a introduit sur le marché d'innombrables solutions de composition variées basées sur le choix des structures et des composants. L'objet n'a pas besoin d'ancrages muraux et peut donc être utilisé sur ses deux côtés pour accueillir des livres ou d'autres objets. Les montants réglables sont fixés sous pression entre le sol et le plafond, et un système de perçage permet l'intégration d'étagères et de compartiments de différentes hauteurs. Ce meuble est actuellement réédité dans les finitions en frêne naturel, frêne teinté noir ou noyer américain.

EN Structure

- Adjustable uprights
- Massive ash or walnut wood.
- Ceiling and ground fixing elements in steel, polish-nickel finishing.
- Shelves
- Chipboard panel, ash or walnut veneered, massive ash or walnut wood.
- Element with doors
- Chipboard panel, ash or walnut veneered, massive ash or walnut wood (door edges).
- Door hinges in burnished brass.
- Element with flap door
- Chipboard panel, MDF, ash or walnut veneered, massive ash or walnut wood (door edges with flap door).
- Door closing hinges with nickel flap door.
- Finishing
- Black stained ash paint and matt finishing.
- Natural ash paint and matt finishing.
- American walnut paint and matt finishing.

IT Struttura

- Montanti regolabili
- Legno massello di frassino o noce.
- Elementi per il fissaggio a terra e a soffitto in acciaio finitura nichel-nero lucido.
- Mensole
- Pannello truciolare, impiallacciatura di frassino o noce, legno massello di frassino o noce.
- Contenitore ad ante
- Pannello truciolare, impiallacciatura di frassino o noce, legno massello di frassino o noce (bordi delle ante).
- Cerniere di chiusura delle ante in ottone brunito.
- Contenitore a ribalta
- Pannello truciolare, MDF, impiallacciatura di frassino o noce, legno massello di frassino o noce (bordi dell'anta a ribalta).
- Cerniere di chiusura dell'anta a ribalta nichelate.
- Finiture
- Frassino tinto nero tinta e finitura opaca.
- Frassino naturale tinta e finitura opaca.
- Noce canaletto tinta e finitura opaca.

DE Gestell

- Verstellbare Pfosten
- Massivesche oder Massivnussholz.
- Elemente zur Boden- und Wandbefestigung aus Stahl mit Glanzfinish Nickel-Schwarz.
- Ablagefächer
- Spanholzplatte, Eschen- oder Nussfurnier, Massivesche oder Massivnussholz.
- Fach mit Tür
- Spanholzplatte, Eschen- oder Nussfurnier, Massivesche oder Massivnussholz (Türränder).
- Verschlusscharniere der Türen aus brüniertem Messing.
- Fach mit Kipptür
- Spanholzplatte, MDF, Eschen- oder Nussfurnier, Massivesche oder Massivnussholz (Kipptürränder).
- Verschlusscharniere der Kipptür vernickelt.
- Finish
- Esche schwarz gefärbt Farbe und Finish matt.
- Esche natur Farbe und Finish matt.
- Amerikanischer nussbaum Farbe und Finish matt.

FR Structure

- Montants réglables
- Frêne massif ou noyer massif.
- Éléments pour la fixation au sol et au plafond en acier finition nickel-noir poli.
- Étagères
- Panneau en aggloméré, placage de frêne ou de noyer, frêne massif ou noyer massif.
- Meuble de rangement à portes
- Panneau en aggloméré, placage de frêne ou de noyer, frêne massif ou noyer massif (bords des portes).
- Charnières de fermeture des portes en laiton bruni.
- Meuble de rangement avec abattant
- Panneau en aggloméré, placage de frêne ou de noyer, frêne massif ou noyer massif (bords de l'abattant).
- Charnières de fermeture de l'abattant nickelées.
- Finitions
- Frêne teinté noir teinte et finition mate.
- Frêne naturel teinte et finition mate.
- Noyer américain teinte et finition mate.



835 68/78/88

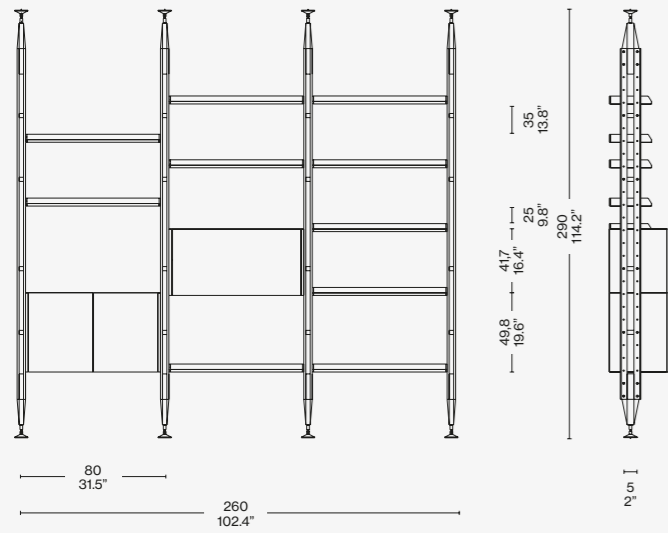

Identifying marks and production numbers

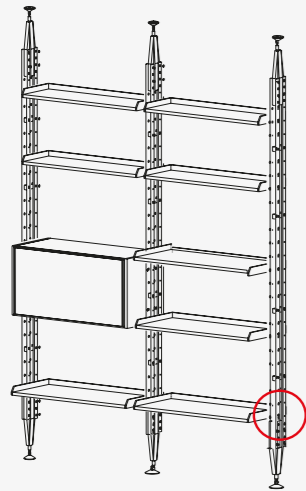

Cassina  N°..... *Franco Albini*



Scan the QR code to access all product information on the Cassina website.

Cassina



INFINITO WALL

Designed by Franco Albini e Franca Helg, 1958 | Produced Cassina, 2020





COVER
 INIFNITO WALL bookcase, american
 walnut.

PREVIOUS PAGE
 INIFNITO WALL bookcase, american
 walnut. LC12 TABLE LA ROCHE
 table,chrome structure, clear glass top.
 CAB chair, green leather.
 LC14 TABOURET CABANON,
 ROQUEBRUNE-CAP-MARTIN 1952
 stool.

LEFT
 INFINITO WALL bookcase, ashwood
 stained black. MEX-HI, low table, oak
 stained black, Marquiña marble,
 Extra leather 13Y253.

INFINITO WALL



Cassina iMaestri Collection

Designed by Franco Albini e Franca Helg, 1958 Produced Cassina, 2020



Bookshelves

The Infinito bookcase, designed in 1956/7 by Franco Albini, has expanded to include a new fixed to the wall version with a different and more stable floor support. This model was developed - in constant collaboration with the Maestro's heirs - taking as its main reference a project designed by Albini himself together with Franca Helg in 1958, now on show at the Albini Foundation headquarters, together with drawings made for its reissue by the company Poggi. Infinito Wall is an even more contemporary and functional bookcase: thanks to the insertion of a low upright it is possible to add a dedicated storage unit with doors to create a compartment above that can hold a TV screen up to 65" with a 165cm shelf above it. The new cupboard can be equipped for the passage of cables, maintaining visual order and lightness; the doors are also available in smoked glass for the bookcase in stained black ash. With the introduction of these new modules, the hinges have also been updated to allow door adjustment and cushioned closure.

IT La libreria Infinito, disegnata nel 1956-57 da Franco Albini, si arricchisce di una nuova versione, che prevede il fissaggio a parete e un diverso e più stabile appoggio a terra. Questa declinazione è stata sviluppata - in costante collaborazione con gli eredi del Maestro - prendendo come riferimento principale un progetto disegnato dallo stesso Albini insieme a Franca Helg nel 1958, e presente oggi presso la sede della Fondazione Albini, oltre ai disegni realizzati per la riedizione della ditta Poggi. Infinito Wall diventa una libreria ancora più contemporanea e funzionale: grazie all'inserimento di un montante basso è possibile accoppiare un contenitore ad ante dedicato creando un vano per uno schermo fino a 65" con una mensola sovrastante di 165cm. Il nuovo mobile può essere predisposto per il passaggio dei cavi, mantenendo ordine visivo e leggerezza; le ante sono disponibili anche in vetro fumé per la libreria in frassino tinto nero. Con l'introduzione dei nuovi moduli, sono inoltre state aggiornate le cerniere per permettere la regolazione degli sportelli e la chiusura ammortizzata.

DE Das von Franco Albini im Jahre 1956/7 entworfene Bücherregal Infinito wird durch eine neue Version ergänzt, bei der eine Wandbefestigung und eine unterschiedliche, stabilere Auflage auf dem Boden vorgesehen sind. Diese neue Version wurde in ständiger Zusammenarbeit mit den Erben des Maestro entwickelt, wobei als Hauptbezugspunkt ein Projekt diente, das von Albini 1958 zusammen mit Franca Helg entworfen wurde und heute am Sitz der Albini-Stiftung zu sehen ist, ebenfalls wie die Entwürfe, die für die Neuauflage der Firma Poggi angefertigt wurden. Infinito Wall wird damit zu einem noch zeitgemäßerem und funktionaleren Bücherregal: Dank der Einfügung eines niedrigen Pfostens kann es mit einem speziellen Behältermöbel mit Tür kombiniert werden, wodurch Raum für einen Bildschirm bis zu 65" entsteht, mit einem darüber befindlichen 165 cm breiten Ablagefach. Das neue Möbelstück kann für eine Kabeldurchführung ausgelegt werden, wobei die visuelle Ordnung und Leichtigkeit beibehalten wird. Für das Bücherregal aus schwarz gebeizter Esche sind auch Türen aus Rauchglas erhältlich. Mit der Einführung der neuen Module wurden auch die Scharniere aktualisiert, um die Regulierung der Türen und die gedämpfte Schließung zu gestatten.

FR La bibliothèque Infinito, créée en 1956/7 par Franco Albini, s'enrichit d'une nouvelle version. Elle prévoit la fixation au mur et un appui au sol différent et plus stable. Cette déclinaison a été développée - en collaboration permanente avec les héritiers du Maître - en prenant comme référence principale un projet créé par Albini en personne en association avec Franca Helg en 1958, qui est aujourd'hui présent au siège de la Fondation Albini, ainsi que les dessins réalisés pour la réédition de l'entreprise Poggi. Infinito Wall devient une bibliothèque encore plus contemporaine et fonctionnelle. Grâce à l'insertion d'un montant surbaissé, il est possible de coupler un espace de rangement à portes dédié en créant un espace pour un écran jusqu'à 65" avec une étagère surplombante de 165 cm. Le nouveau meuble peut être predisposé pour le passage des câbles, maintenant ordre visuel et légèreté. Les portes sont également disponibles en verre fumé pour la bibliothèque en frêne teinté noir. Avec l'introduction de nouveaux modules, les charnières elles aussi ont été revisitées pour permettre le réglage des portes et l'amortissement de la fermeture.

EN Adjustable uprights

IT Montanti regolabili

DE Verstellbare Pfosten

FR Montants réglables

- Massive ash or walnut wood. Finishes as per price list.
- Wall fixing and ground elements in steel, polish-nickel finishing. Shelves
- Chipboard panel, ash or walnut veneered, massive ash or walnut wood. Finishes as per price list.
- Element with doors
- Chipboard panel, MDF, ash or walnut veneered, massive ash or walnut wood (door edges) or glass door with solid wood ash edges.
- Door hinges in burnished brass. Finishes as per price list.
- Element with flap door
- Chipboard panel, MDF, ash or walnut veneered, massive ash or walnut wood (door edges with flap door).
- Door closing hinges with nickel flap door. Finishes as per price list.

- Legno massello di frassino o noce. Finiture a listino.
- Elementi per il fissaggio a parete e di appoggio a terra in acciaio finitura nichel-nero lucido. Mensole
- Pannello truciolare, impiallacciatura di frassino o noce, legno massello di frassino o noce. Finiture a listino. Contenitore ad ante
- Pannello truciolare, impiallacciatura di frassino o noce, legno massello di frassino o noce (bordi delle ante) o ante in vetro, finiture a listino, con cornice in massello di frassino.
- Cerniere di chiusura delle ante in ottone brunito. Finiture a listino. Contenitore a ribalta
- Pannello truciolare, MDF, impiallacciatura di frassino o noce, legno massello di frassino o noce (bordi dell'anta a ribalta).
- Cerniere di chiusura dell'anta a ribalta nichelate. Finiture a listino.

- Massivesche oder Massivnussholz. Finish laut Preisliste.
- Elemente zur Wandbefestigung und Bodenelemente aus Stahl mit Glanzfinish Nickel-Schwarz. Ablagefächer
- Spanholzplatte, Eschen- oder Nussfurnier, Massivesche oder Massivnussholz. Finish laut Preisliste. Fach mit Tür
- Spanholzplatte, Eschen- oder Nussfurnier, Massivesche oder Massivnussholz (Türränder) oder Glastür, Finish laut Preisliste, mit Rahmen aus Massivesche.
- Verschlusscharniere der Türen aus brüniertem Messing. Finish laut Preisliste. Fach mit Kipptür
- Spanholzplatte, MDF, Eschen- oder Nussfurnier, Massivesche oder Massivnussholz (Kipptürränder).
- Verschlusscharniere der Kipptür vernickelt. Finish laut Preisliste.

- Frêne massif ou noyer massif. Finitions indiquées sur la liste.
- Éléments pour la fixation au mur et l'appui au sol et au plafond en acier finition nickel-noir poli. Étagères
- Panneau en aggloméré, placage de frêne ou de noyer, frêne massif ou noyer massif. Finitions indiquées sur la liste.
- Meuble de rangement à portes
- Panneau en aggloméré, placage de frêne ou de noyer, frêne massif ou noyer massif (bords des portes) ou portes en verre, finitions indiquées sur la liste, avec cadre en frêne massif.
- Charnières de fermeture des portes en laiton bruni. Finitions indiquées sur la liste.
- Meuble de rangement avec abattant
- Panneau en aggloméré, placage de frêne ou de noyer, frêne massif ou noyer massif (bords de l'abattant).
- Charnières de fermeture de l'abattant nickelées. Finitions indiquées sur la liste.



Configurazioni suggerite/Recommended composition/Empfohlene Kompositionen/Compositions conseillées

2x 835 28 + 2x 835 23 + 835 27 WL

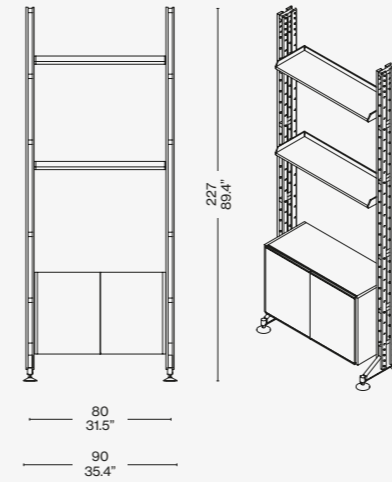

2x 835 28 + 3x 835 23 + 835 25

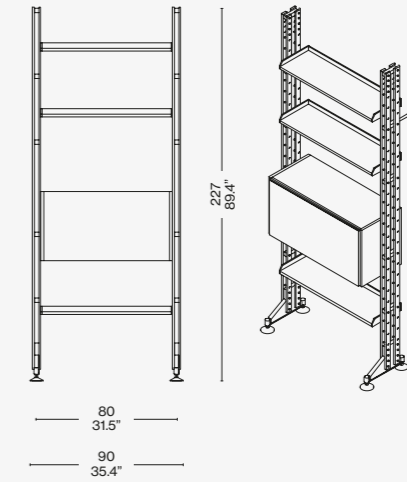

3x 835 28 + 8x 835 23 + 835 25

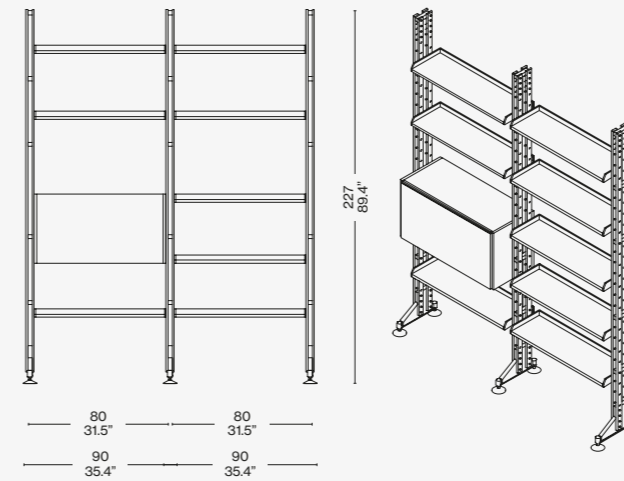

3x 835 28 + 5x 835 23 + 835 25 + 835 27 WL

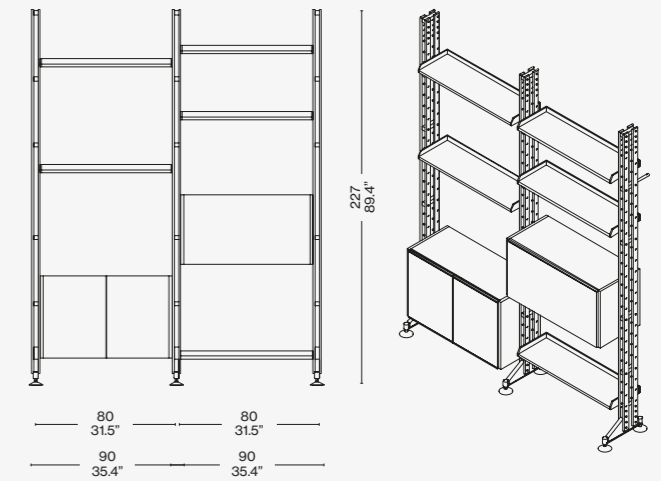

4x 835 28 + 835 28 WL + 4x 835 23 + 835 26 + 2x 835 27 WL + 2x 835 27 WP

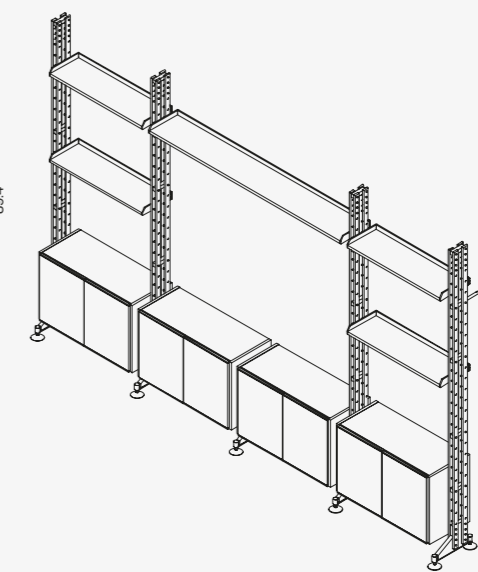
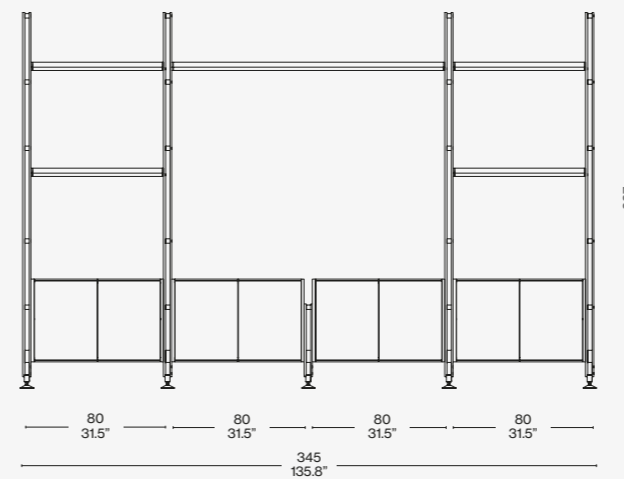

4x 835 28 + 7x 835 23 + 2x 835 27 WL + 835 25

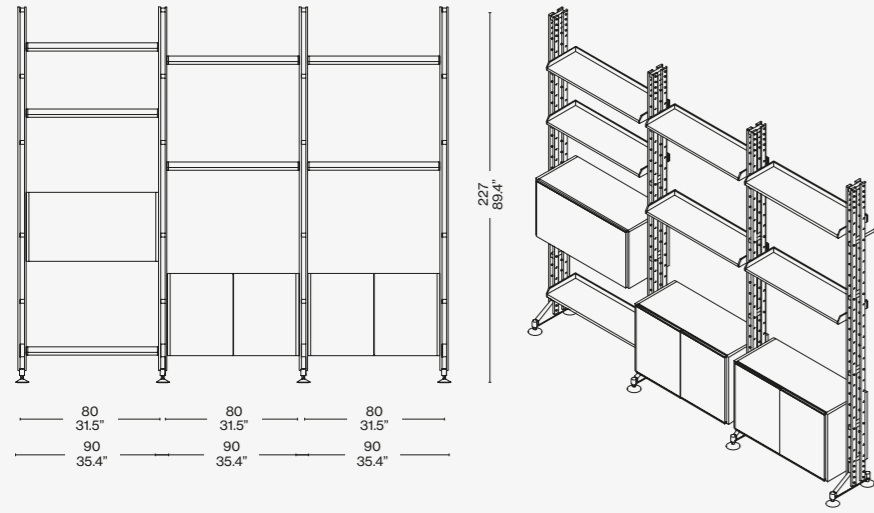

4x 835 28 + 10x 835 23 + 835 25 + 835 27 WL

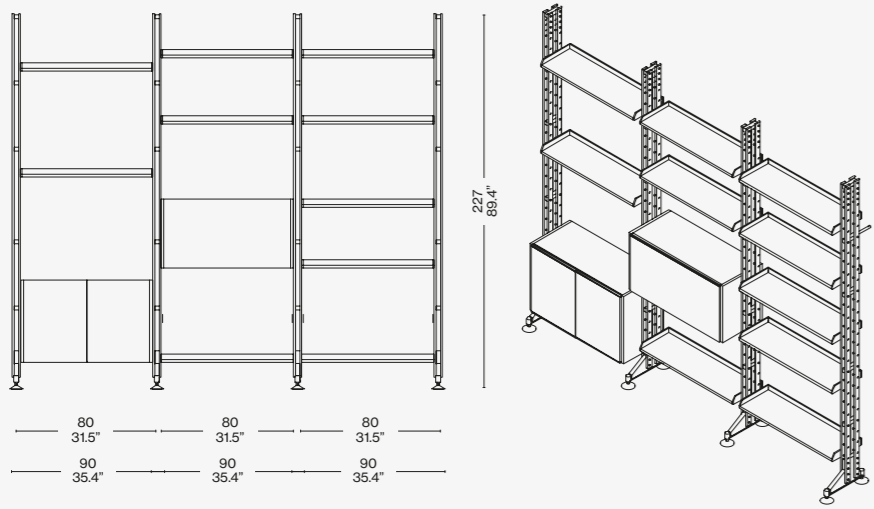

Identifying marks and production numbers

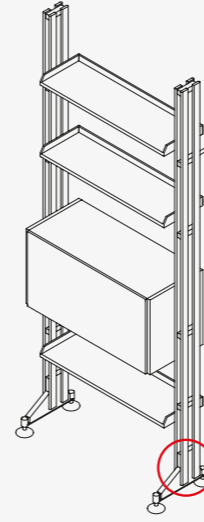

Cassina  N°..... *Franco Albini*



Scan the QR code to access all product information on the Cassina website.

TOTAL LOOK SUGGESTIONS



TOTAL LOOK SUGGESTIONS



ESOSOFT
tensing (E) vinaccia, glossy aluminium base

CUSHIONS
tensing (E) vinaccia, olmos maxi smoke, olmos mini smoke

CAPITOL COMPLEX ARMCHAIR
natural leather, oak stained black

ORDINAL
calacatta marble

INFINITO WALL
ashwood stained black

EITIE FLOOR
aluminium structure + red and gold

SAHARA MIDGRID
grigio ghiaccio

TABOURET
am. walnut and black oak

CICOGNINO
am. walnut

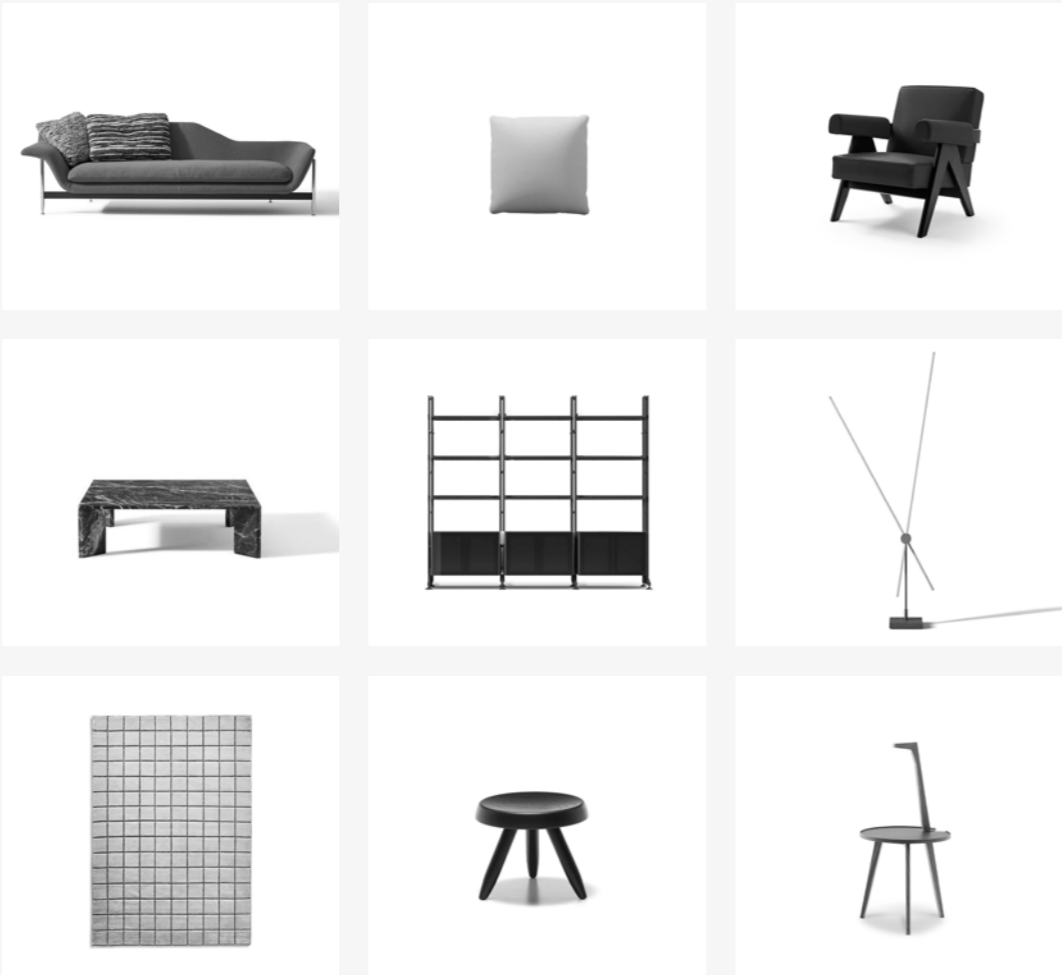

8
loira (L) perla, antracite matt base

CUSHIONS
loira (L) perla, lipari (L) grigio

SCARPA 925
saddle leather, black wood

TOREI
portoro marble

INFINITO
black ash

3TO9
aluminium structure, ivory fabric

SAHARA MIDGRID
carta da zucchero

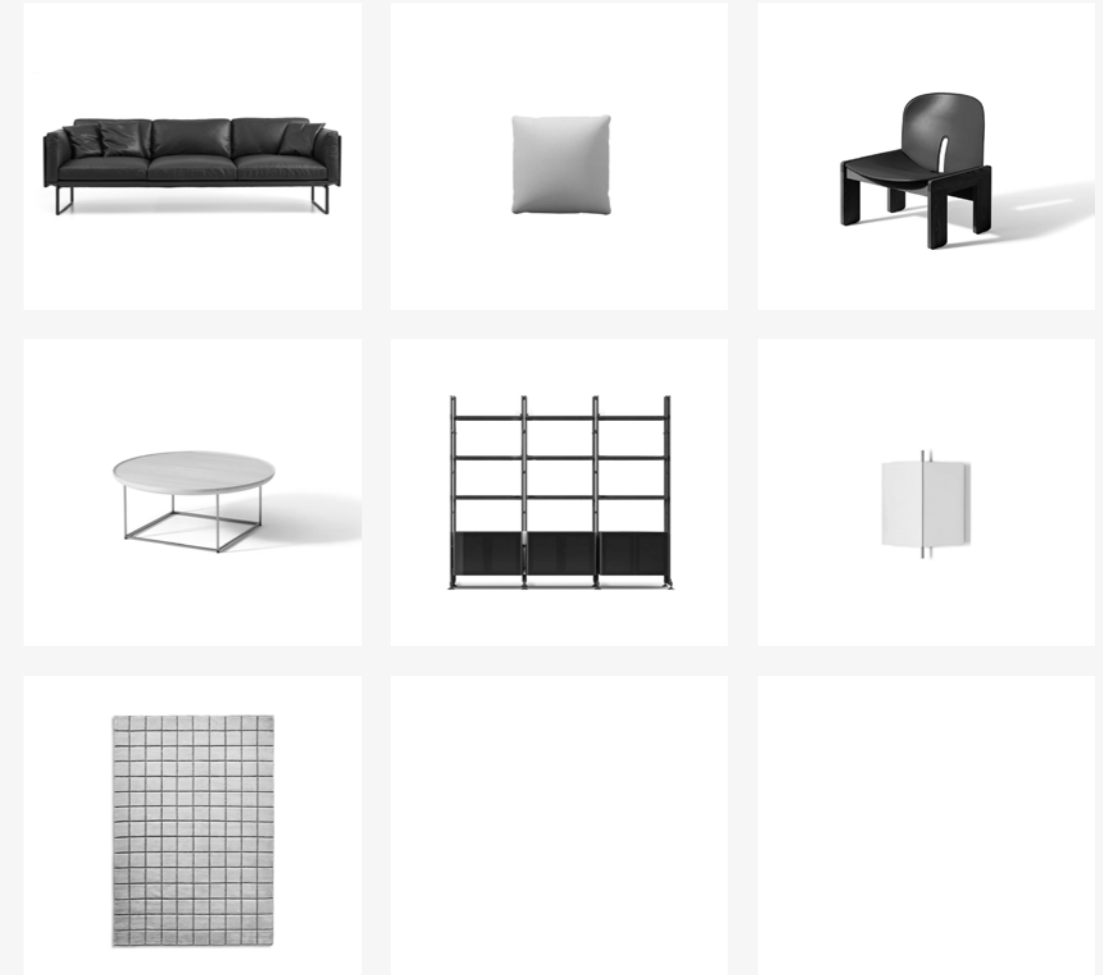

TOTAL LOOK SUGGESTIONS



MET

osaka (O) smeraldo aluminium base

CUSHIONS

osaka (O): smeraldo, talpa leather
(ZZ): foresta

2 FAUTEUIL GRAND CONFORT

leather (ZZ) noce chrome frame

MEX-HI TABLE

chrome base + am-walnut and carrara
marble top

INFINITO WALL

am. walnut

FICUPALA

marquinia marble base, pink glass
body

ATACAMA 3

antracite

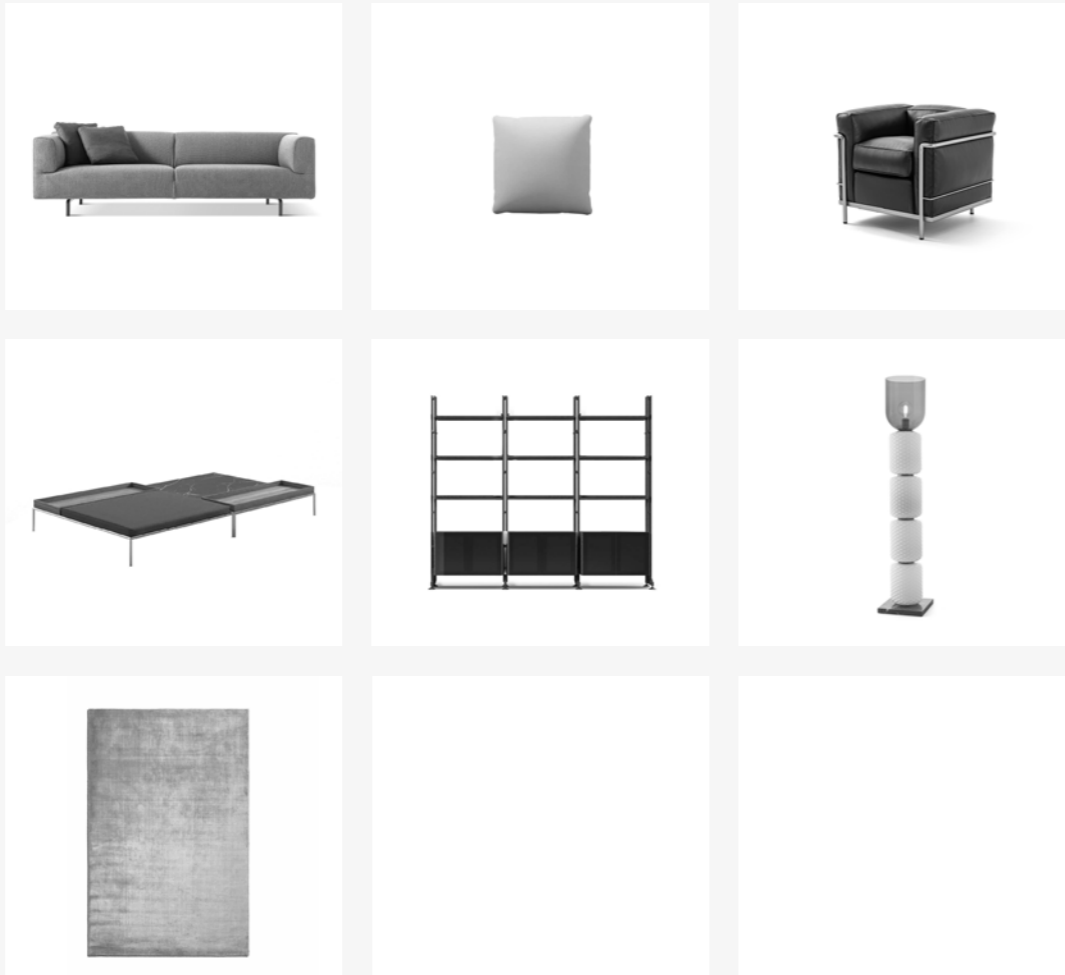

Cassina



NUAGE À PLOTS

Designed by Charlotte Perriand, 1952-1956 Produced Cassina, 2021





COVER AND PREVIOUS PAGE
NUAGE À PLOTS bookshelf, shelves
in natural oak.

TOP AND LEFT
NUAGE À PLOTS bookshelf, shelves
in black stained oak. BACK-WING
ARMCHAIR, Pelle Naturale ZZ leather
13Z360.

NUAGE À PLOTS



Cassina iMaestri Collection

Designed by Charlotte Perriand, 1952-1956 Produced Cassina, 2021



Bookshelves

Nuage à Plots by Charlotte Perriand belongs to a select group of furnishings that are archetypal in the way of interpreting space. Inspired, like the original Nuage, by a series of floating shelves mounted on the walls of the Imperial Palace in Kyoto, the bookcase is a rhythmic system of shelves and vertical elements (aluminum plots) connected and held together with tensioning rods and fixing anchors to form a modular piece of furniture. Two features differentiate this model from the original - the single 33.5cm depth of the top, and the plots, left exposed without adding sliding doors and crafted of a single piece of curved aluminum that replace the classic sides and back, serving as vertical elements to separate the shelves. A system based on alternating negative and positive spaces, of wood and aluminum, of hot and cold. A versatile piece, with feet or wall-mounted, a source of inspiration for generations of designers.

IT Nuage à Plots di Charlotte Perriand appartiene al gruppo ristretto di arredi che rappresentano un archetipo del modo di interpretare lo spazio. Ispirata, come il modello originario Nuage, alla disposizione a nuvola di una serie di mensole nel Palazzo Imperiale di Kyoto, la libreria è un sistema ritmico di ripiani ed elementi verticali (i plots in alluminio) connessi e serrati "a pacco" con tiranti e boccole di fissaggio fino a formare un mobile contenitore modulare. Due le caratteristiche che differenziano questo modello dall'originario: la profondità unica di 33,5 cm del piano e i plot, lasciati a vista senza aggiungere ante scorrevoli e realizzati in un unico pezzo di alluminio curvato che sostituiscono i classici fianchi e schienali fungendo da elementi verticali per distanziare i ripiani. Un sistema basato sull'alternanza di pieni e vuoti, di legno e alluminio, di freddo e caldo. Uno strumento versatile, da terra o sospeso, fonte di ispirazione per generazioni di designer.

DE Nuage à Plots von Charlotte Perriand gehört zu einer sehr kleinen Gruppe von Einrichtungsgegenständen, die einen Archetypen der Art und Weise repräsentieren, in der der Raum interpretiert wird. Wie das ursprüngliche Modell Nuage inspiriert sich auch dieses Bücherregal an der wolkenartigen Anordnung einer Reihe von Regalen im Kaiserpalast in Kyoto, die hier mit einer rhythmischen Anordnung von Regalböden und senkrechten Elementen (die "Plots" aus Aluminium) aufgegriffen wird. Durch die Verbindung über Zugstangen und Hülsendübel entsteht so ein modulares Schrankmöbel. Dieses Modell unterscheidet sich in zwei Eigenschaften vom Originalmodell, und zwar die einheitliche Tiefe von 33,5 cm von Regalboden und Plots, in die keine Schiebetüren eingesetzt werden, sodass sie offen bleiben, und die aus einem einzigen gebogenen Aluminiumteil bestehen. Diese Plots ersetzen die klassischen Seitenteile und Rückwände und dienen als senkrechte Elemente, die den Abstand zwischen den Regalböden schaffen. Das System spielt mit dem Wechsel von geschlossen und offen, Holz und Aluminium, warm und kalt. Ein vielseitiges Möbelstück, das aufgestellt oder aufgehängt werden kann, und eine Inspirationsquelle für Generationen von Designern.

FR Nuage à Plots de Charlotte Perriand appartient au groupe restreint de meubles qui représentent un archétype de la manière d'interpréter l'espace. Inspirée par la disposition en forme de nuage d'une série d'étagères du Palais impérial de Kyoto, à l'instar du modèle originel Nuage, cette bibliothèque est un système rythmique de tablettes et d'éléments verticaux (les plots en aluminium) reliés et serrés étroitement à l'aide de tirants et de douilles de fixation pour former un meuble de rangement modulaire. Deux caractéristiques différencient ce modèle de celui d'origine : les tablettes d'une profondeur unique de 33,5 cm et les plots apparents, sans portes coulissantes et constitués d'une seule pièce d'aluminium courbé, qui remplacent les éléments classiques comme les flancs et le dos tout en faisant office d'entretoises verticales pour espacer les étagères. Le système est basé sur l'alternance de pleins et de vides, de bois et d'aluminium, de froid et de chaud. Ce meuble polyvalent, autoportant ou mural, reste une source d'inspiration pour des générations de designers.

EN With support
Suspended
Shelves

- In oak veneered laminated wood with natural finish or stained matte black.
- Adjustable feet
- In oak veneered plywood with natural finish or stained matte black.
- Plot
- In natural anodized aluminum, or painted matte black or white.
- Front tensioning rods and fixing anchors
- In white galvanized iron.
- Rear tensioning rods and wall mount system
- In iron painted matte black.

IT Con appoggio
Sospesa
Ripiani

- In listellare di massello impiallacciato in rovere naturale o tinto nero con finitura opaca.
- Piedi regolabili
- In legno compensato impiallacciato in rovere naturale o tinto nero con finitura opaca.
- Plot
- In alluminio anodizzato naturale o verniciato nero o bianco opaco.
- Tiranti anteriori e boccole di fissaggio
- In ferro zincato bianco.
- Tiranti posteriori e sistema di fissaggio a muro
- In ferro verniciato nero opaco.

DE Standregal
Hängeregal
Regalböden

- Aus Massivholzlatten mit Furnier in Eiche natur oder schwarz gebeizt mit matter Oberfläche.
- Verstellbare Füße
- Aus Sperrholz mit Furnier aus Eiche natur oder schwarz gebeizt mit matter Oberfläche.
- Plot
- Aus eloxiertem Aluminium natur oder mit matter Lackierung in Schwarz oder Weiß.
- Vordere Zugstangen und Befestigungshülsen
- Aus weiß verzinktem Eisen.
- Hintere Zugstangen und Wandbefestigungen.
- Aus Eisen mit Lackierung in Mattschwarz.

FR Autoportante
Murale
Étagères

- En latté massif plaqué chêne naturel ou teinté noir finition mate.
- Pieds réglables
- En contreplaqué plaqué chêne naturel ou teinté noir finition mate.
- Plots
- En aluminium anodisé naturel ou peint en noir ou blanc mat.
- Tirants avant et douilles de fixation
- En fer zingué blanc.
- Tirants arrière et système de fixation murale
- En fer peint en noir mat.



536 01/02

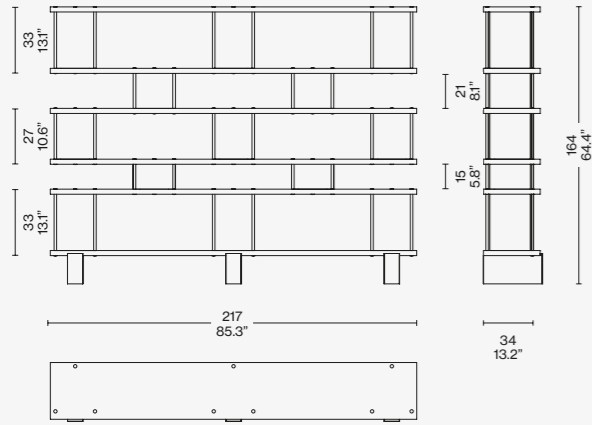

536 11/12

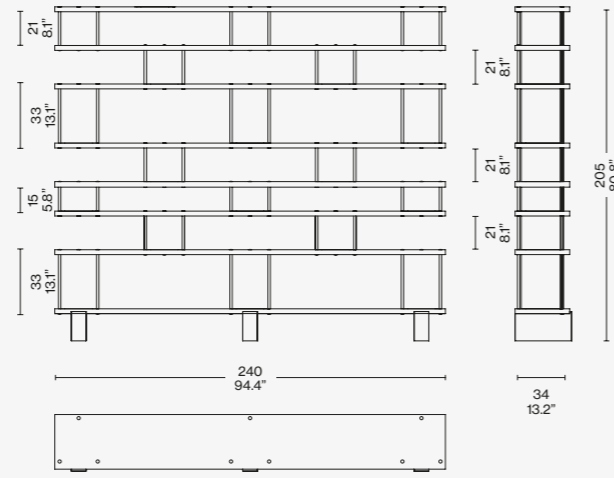

536 61/62

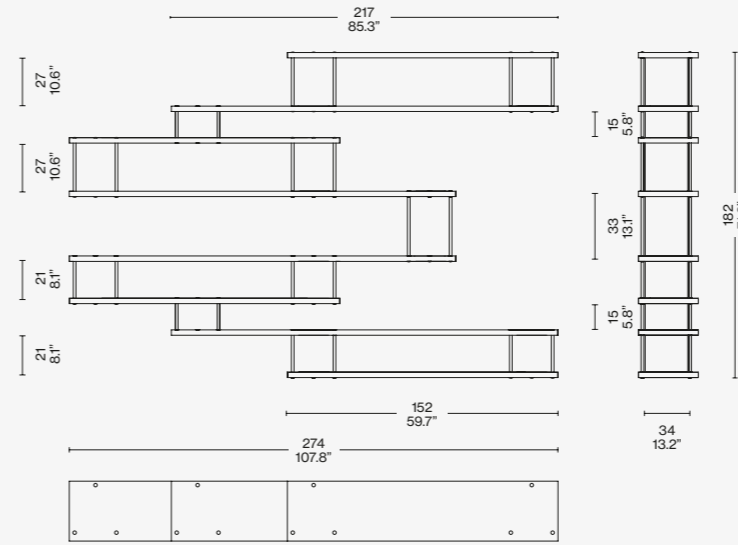

536 21/22

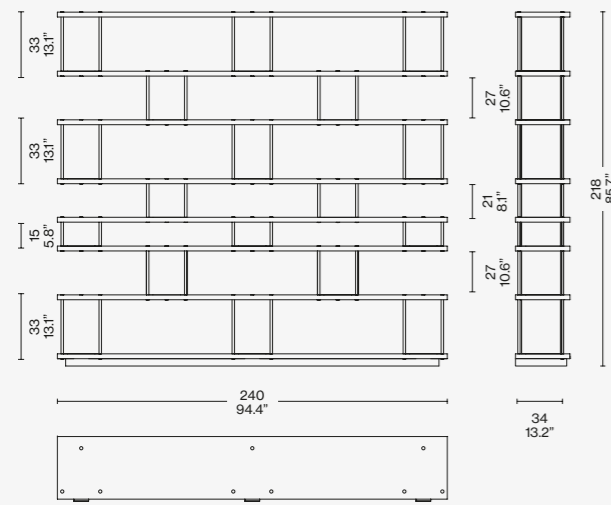

536 31/32

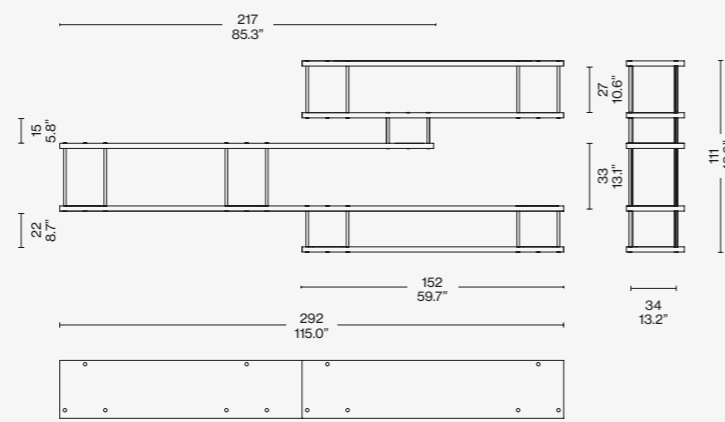

Identifying marks and production numbers

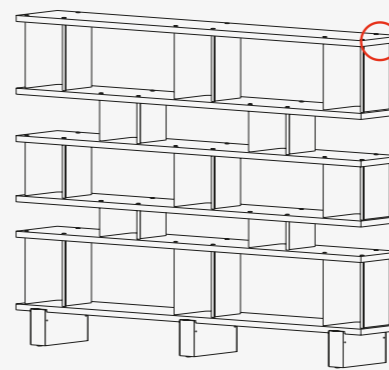

Cassina CP N°..... C. Piretti

536 41/42

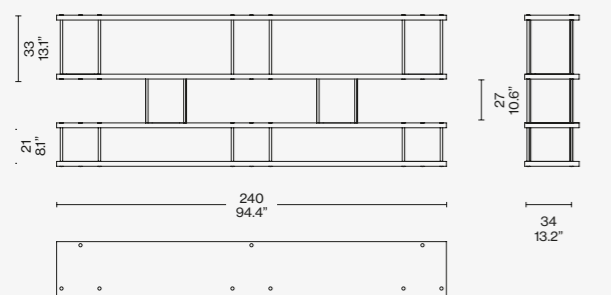

536 51/52

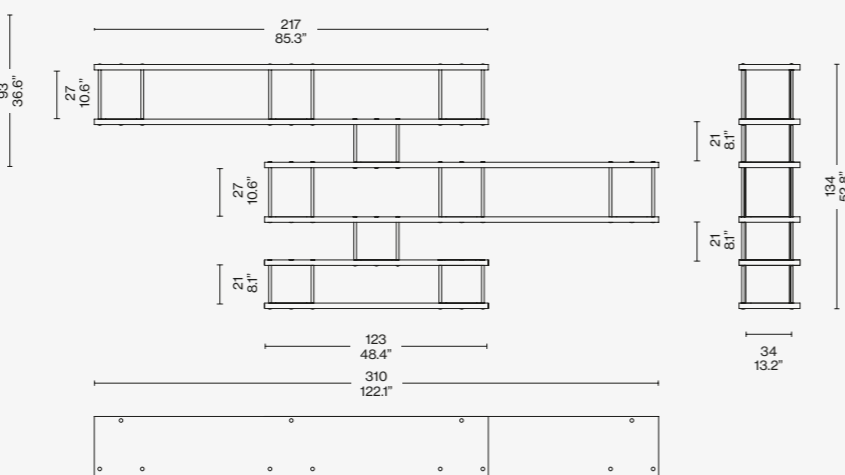

Scan the QR code to access all product information on the Cassina website.

TOTAL LOOK SUGGESTIONS



TOTAL LOOK SUGGESTIONS



MONCLOUD
eremo (E) avorio, black structure

CUSHIONS
eremo (E) avorio, ortigia (L) blu notte

RIO
natural oak, carrara marble top

9
Calacatta marble top and base

MONCLOUD ARMCHAIR
fox (F) blu notte, black oak structure

SAHARA MIDGRID
grigio ghiaccio

EITIE FLOOR
aluminium structure + red and gold

NUAGE À PLOTS
natural oak

SOFT CORNER
nabuk moka

**LES GRANDS
TRANS-PARENTS**
glass

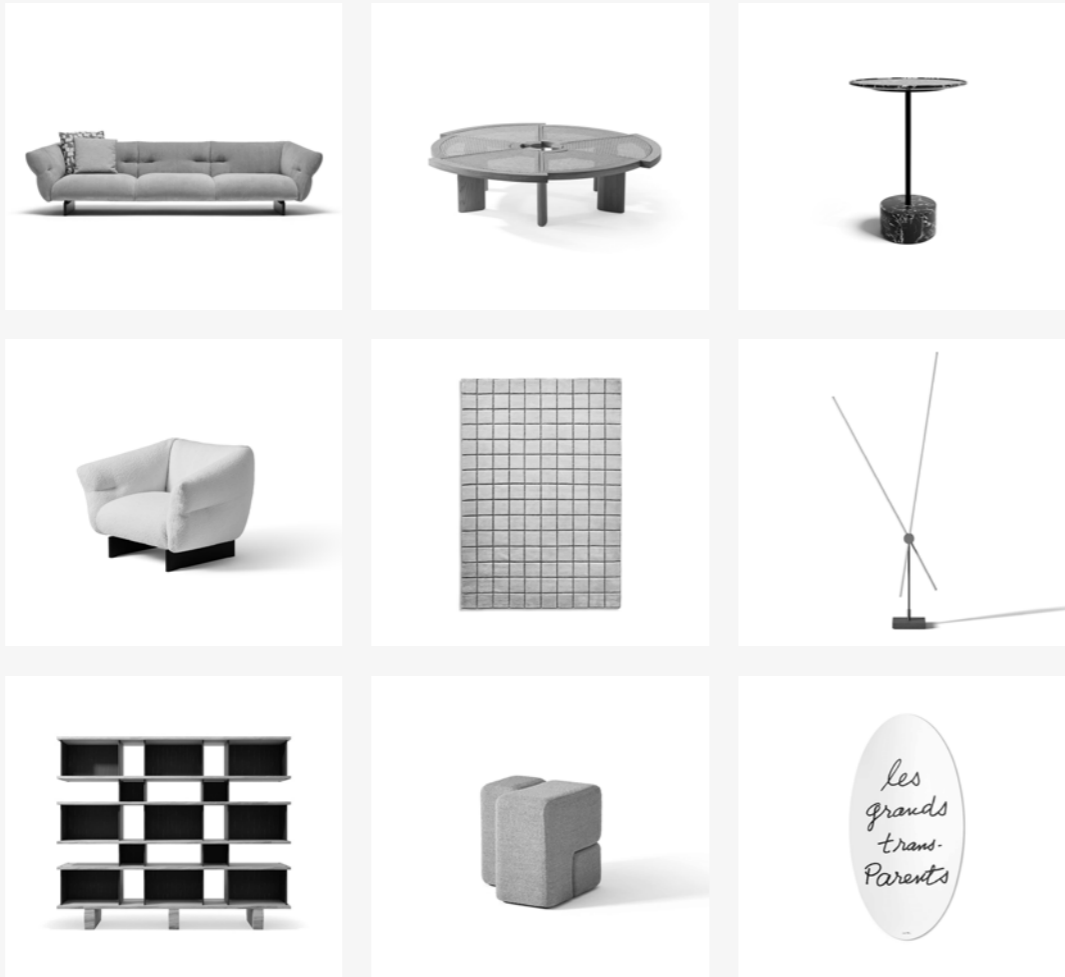

8
loira (L) perla, antracite matt base

CUSHIONS
loira (L) perla

TAMBUROUND
lincoln (L) antracite,
polvere painted pedestal

MEX
extra-clear tempered glass,
coffee painted glass base

ATACAMA 3
carta da zucchero

DOMO FLOOR
black powder coated steel

NUAGE À PLOTS
natural oak, white plots

9
grigio carnico top and base

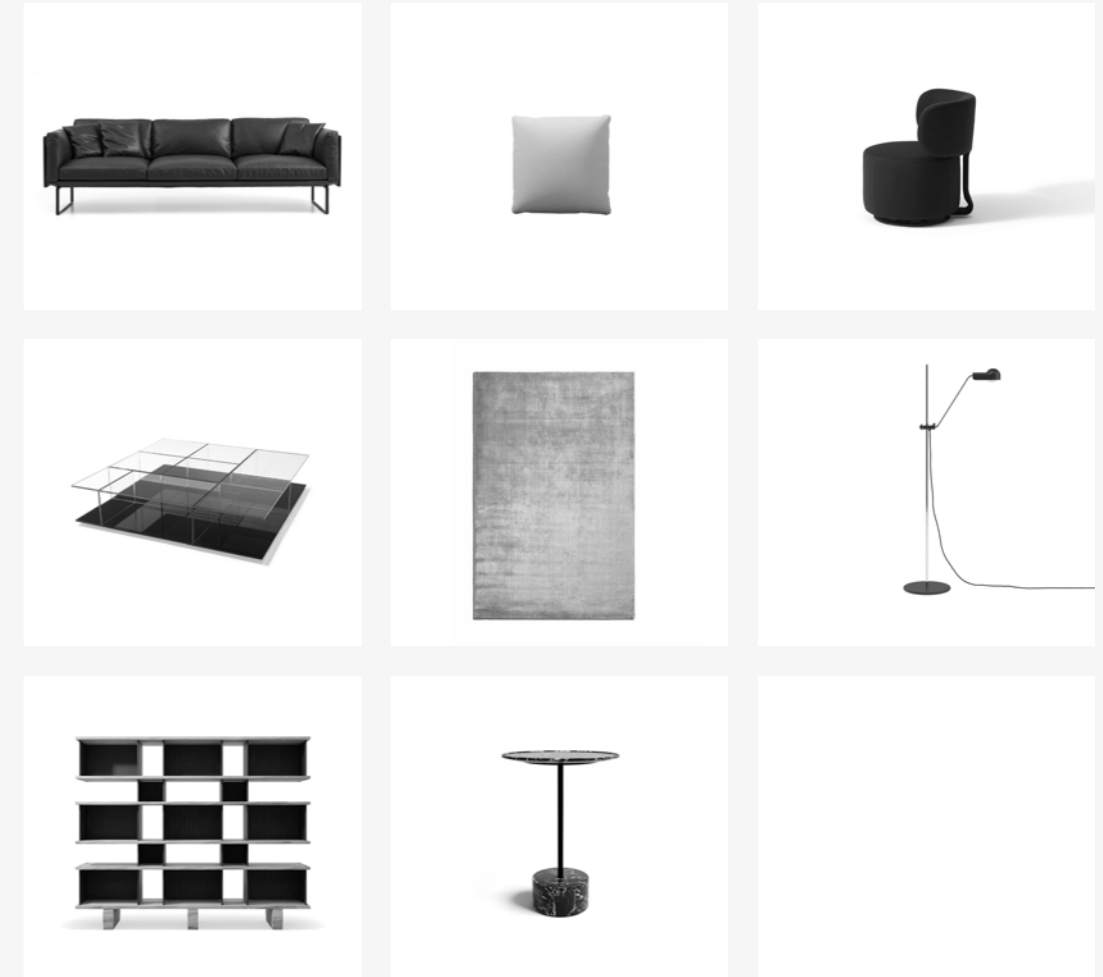

Cassina



NUAGE

Designed by Charlotte Perriand, 1952-1956 Produced Cassina, 2012

NUAGE



Cassina iMaestri Collection

Designed by Charlotte Perriand, 1952-1956 Produced Cassina, 2012

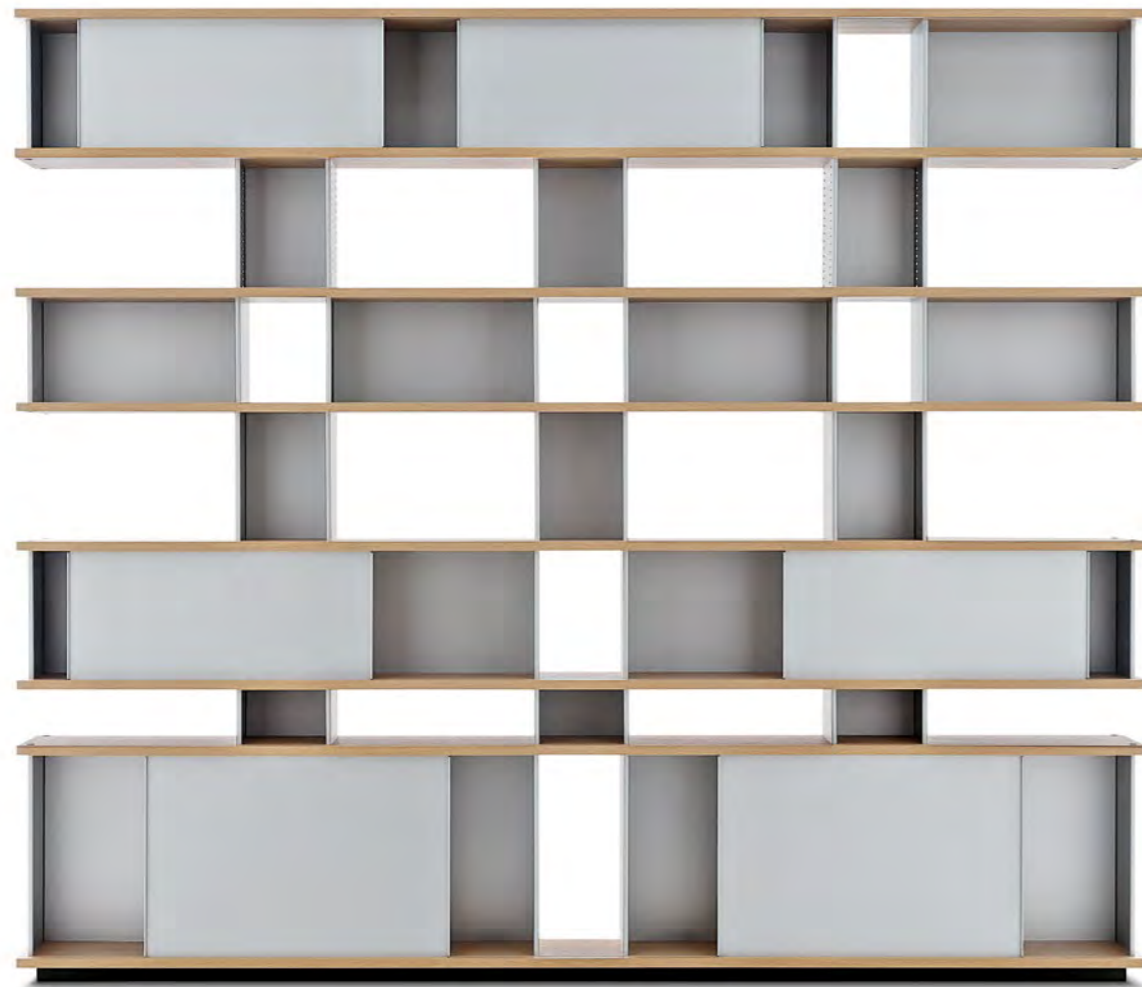

Bookshelves

Authenticity and avant-garde characterise Charlotte Perriand's Nuage shelving unit from 1940. Drawing on her experience of seeing cloud-like wall-hung modular shelves in Kyoto, she developed her own version: functional, attractive and versatile. These units can be combined with others so they can serve myriad purposes in myriad settings, creating new combinations: from sideboards to cupboards, from book-shelves against a wall or wall-hung, to free-standing units that can serve as room dividers. Meanwhile, the cabinets, which are available in anodised aluminium in a wide array of colours, interact with the open shelves in a delightful interplay of volumes and voids.

IT Autenticità e avanguardia caratterizzano il progetto ideato da Charlotte Perriand nel 1940, dopo aver notato delle mensole disposte a forma di nuvola sui muri di Kyoto. Da qui la Perriand derivò il suo personale concetto di modularità libera, rigorosamente fondata sulla funzionalità, sull'estetica e sulla fruibilità dell'oggetto. Il principio della combinabilità consente usi molteplici in ambienti differenti, svelando varie tipologie che spaziano dalle credenze ai contenitori, dalle librerie a muro alle composizioni appese fino alle strutture autoportanti da collocare al centro della stanza. I moduli con ante a chiusura, disponibili in alluminio anodizzato o in una vasta scelta di colori, liberano l'immaginazione suggerendo un gioco di alternanze visive tra i pieni e i vuoti.

DE Ein authentisches Wesen, das seiner Zeit voraus ist, kennzeichnet das Projekt von Charlotte Perriand aus dem Jahre 1940, nachdem sie an den Wänden in Kyoto Regale gesehen hatte, die in Form einer Wolke angeordnet waren. Hieraus leitete Perriand ihre ganz persönliche Vorstellung von freier Modularität ab, die streng auf Funktionalität, Ästhetik und Nutzbarkeit des Objektes basiert. Das Prinzip der Kombinationsfähigkeit gestattet zahlreiche Verwendungsmöglichkeiten in unterschiedlichen Räumen, indem es verschiedene Typologien preisgibt, die von Anrichten zu Behältermöbeln, von Bücherregalen an der Wand zu Hängekompositionen bis hin zu selbsttragenden Strukturen reichen, die man in der Zimmermitte aufstellen kann. Die Module mit Tür, die aus anodisiertem Aluminium und in einer umfangreichen Farbauswahl erhältlich sind, setzen die Vorstellungskraft frei und suggerieren ein visuelles Wechselspiel zwischen voll und leer.

FR Authenticité et avant-gardisme caractérisent le projet conçu par Charlotte Perriand en 1940, après avoir remarqué des tablettes disposées en forme de nuage sur les murs de Kyoto. De là, Perriand tira son interprétation personnelle de modularité, rigoureusement basée sur la fonctionnalité, l'esthétique et la fonctionnalité de l'objet. Le principe de la modularité permet des utilisations multiples dans différents environnements, en révélant différentes typologies allant du buffet aux meubles de rangement, de la bibliothèque murale aux compositions suspendues, en passant par les structures autoportantes à placer au centre de la pièce. Les modules qui peuvent être fermés par des portes, disponibles en aluminium anodisé ou dans un large choix de couleurs, libèrent l'imagination en suggérant un jeu d'alternances visuelles entre les pleins et les vides.

EN Structure

- Horizontal tops panel consisting of a Fir-wood frame, honeycomb, veneering with oak veneer thickness 10/10. Finishing gloss transparent.
- Supports of the base top
- Mat black lacquered MDF panel or veneered with oak veneer thickness 10/10. Finishing gloss transparent.
- Vertical partitions
- Aluminium sheet, thickness mm. 1,5. Finishing natural anodized or mat black painted.
- Sliding doors
- Aluminium sheet, thickness mm. 1,5. Finishing natural anodized or glossy painted in the colours black, grey, yellow, green, blue, red and white.

IT Struttura

- Piani orizzontali pannello costituito da un telaio in abete, nido d'ape, impiallacciatura con tranciato di rovere spessore 10/10. Finitura verniciatura trasparente.
- Sostegni piano di base
- Pannello di MDF laccato opaco nero o impiallacciato con tranciato di rovere spessore 10/10. Finitura verniciatura trasparente.
- Divisori verticali
- Lamiera di alluminio spessore mm 1,5. Finitura anodizzato naturale o verniciato nero opaco.
- Ante scorrevoli
- Lamiera di alluminio spessore mm 1,5. Finitura anodizzato naturale o verniciato lucido nei colori nero, grigio, giallo, verde, blu, rosso e bianco.

DE Struktur

- Waagrechte Flächen aus einer Platte, die aus einem Rahmen aus Tanne mit Wabenstruktur besteht, Eichenmesserfurnier Stärke 10/10. Finish Transparentlack.
- Stützen Basisfläche
- MDF-Platte mit mattschwarzer Lackierung oder Eichenmesserfurnier Stärke 10/10. Finish Transparentlack.
- Senkrechte Trennelemente
- Alublech, Stärke 1,5 mm. Finish anodisiert natur oder mit mattschwarzer Lackierung.
- Schiebetüren
- Alublech, Stärke 1,5 mm. Finish anodisiert natur oder mit Glanzlackierung in den Farben Schwarz, Grau, Gelb, Grün, Blau, Rot und Weiß.

FR Structure

- Tablettes horizontales panneau composé d'un cadre en sapin, nid d'abeille, placage avec chêne tranché épaisseur 10/10. Finition vernis transparent.
- Supports de la tablette de base
- Panneau en MDF, laqué noir mat ou plaqué chêne tranché, épaisseur 10/10. Finition vernis transparent.
- Éléments de séparation verticaux
- Tôle d'aluminium épaisseur mm 1,5. Finition anodisé naturel ou peint en noir mat.
- Portes coulissantes
- Tôle d'aluminium épaisseur mm 1,5. Finition anodisé naturel ou peint brillant en noir, gris, jaune, vert, bleu, rouge et blanc.



Nuage rangements BL



Nuage bibliothèques épis et murales MX



Nuage bibliothèques murales TN

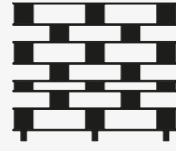

Nuage bibliothèques asymétriques ST



526 0A/0F

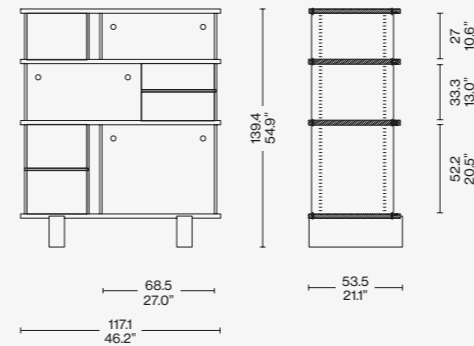

526 3E/3J

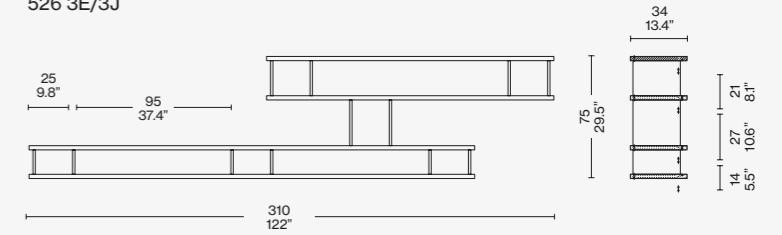

526 2C/2H

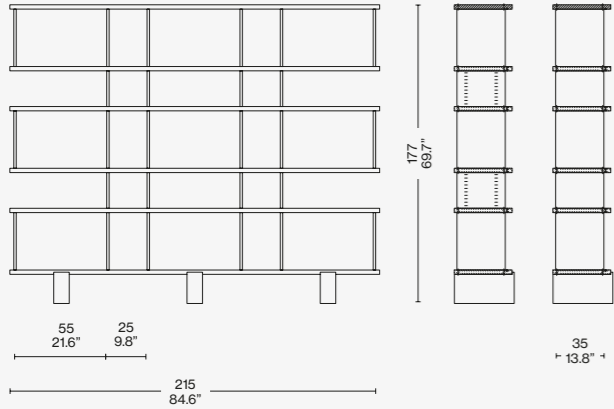

526 0C/0H

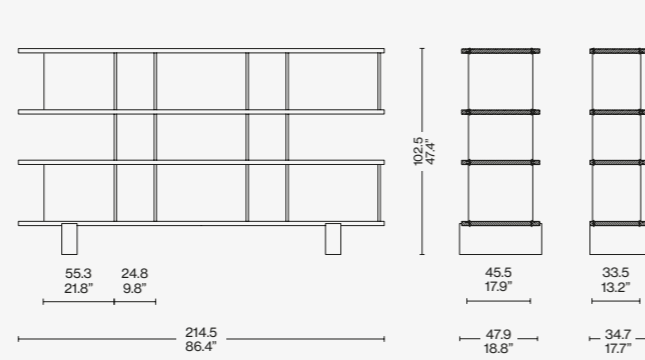

Identifying marks and production numbers

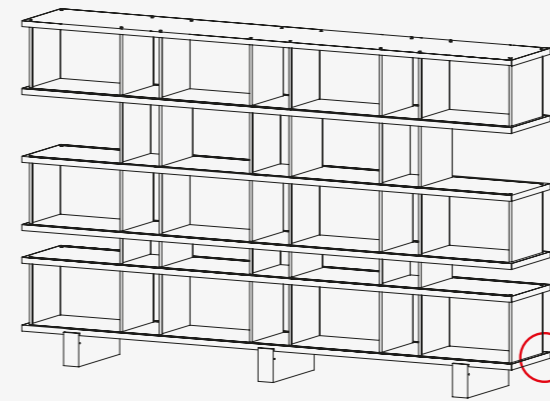

Cassina CP N°..... *Ch. Piretti*

526 2B/2G

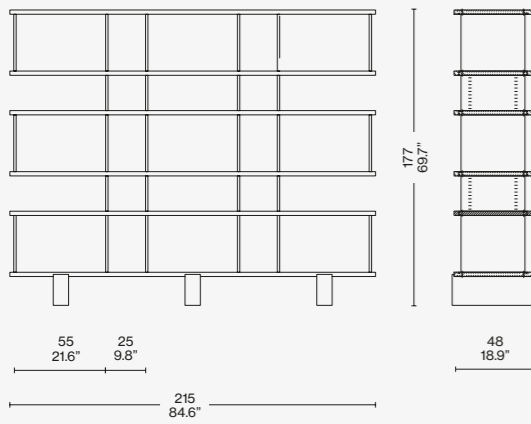

526 5B/5G

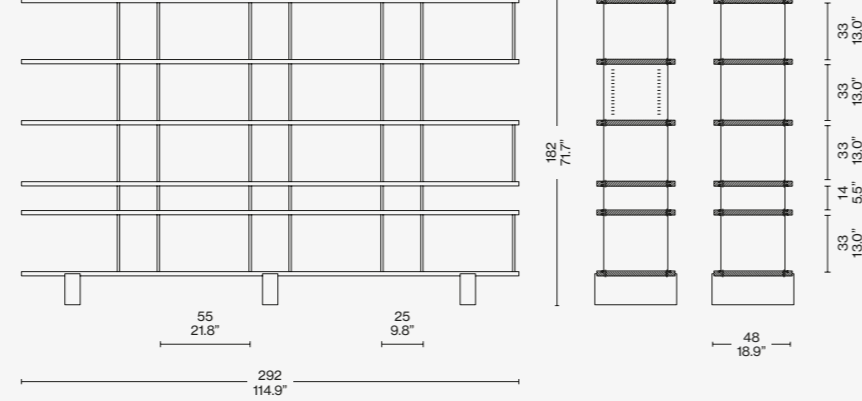

526 6C/6H

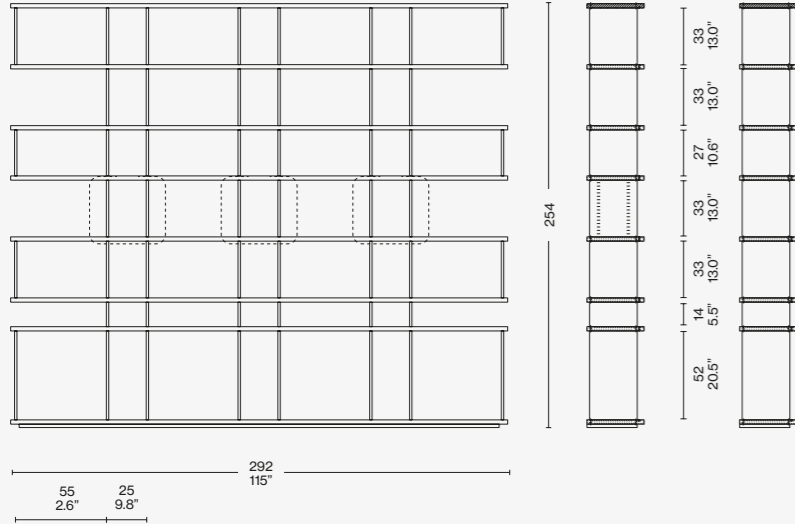

526 2D/2I

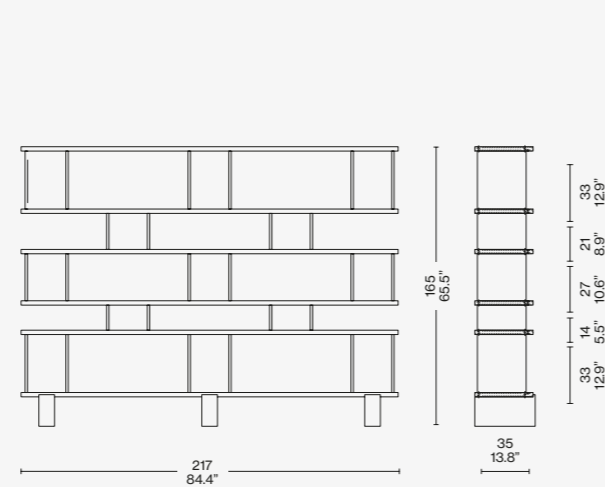

Scan the QR code to access all product information on the Cassina website.

Cassina



NUVOLA ROSSA

Designed by Vico Magistretti, 1977



COVER
 NUVOLA ROSSA bookshelf, lacquered black beechwood.

TOP
 NUVOLA ROSSA bookshelf, lacquered black beechwood. 8 sofa, painted polished bronze, Nabuk Avorio 13Z500. TAMBURROUND ARMCHAIR with and without backrest, Unimelange 13 O637. TOREI low tables. SAHARA GRID rug carta da zucchero. verde acqua.

NUVOLA ROSSA



Designed by **Vico Magistretti**, 1977



Bookshelves

Designed by Vico Magistretti, this bookcase with its simple, clean-cut lines was the outcome of a detailed analysis of the classic model featuring side supports and shelves. This piece is an icon of design, yet also a veritable invention in terms of construction: the diagonal bracing struts become the support structure, and house the shelves, eliminating the need for side supports. Putting the focus on the hinges and the six shelves, the structure, which can be folded away, can also be used as a room-divider. Its elegant and primary aesthetic, timeless and easy to read, has made the Nuvola Rossa an undisputed design icon since 1977. It has been imitated several times as an example of simplified function achieved via an interplay of shapes.

IT Una libreria dalle linee semplici ed essenziali, progettata da Vico Magistretti dopo una lunga analisi e interpretazione degli elementi costitutivi della classica libreria a fianchi e ripiani. Un'icona del design ma anche una vera e propria invenzione costruttiva, in cui le diagonali di controventatura diventano soggetti portanti ed elemento di sostegno per i ripiani consentendo l'eliminazione dei fianchi. La sua struttura pieghevole, utilizzabile anche come divisorio, conferisce un ruolo centrale alle cerniere e sorregge sei ripiani. L'estetica elegante e primaria, fuori dal tempo e di facile lettura, la rende un'icona indiscussa dal 1977, imitata a più riprese quale esempio di funzione semplificata attraverso il gioco delle forme.

DE Ein Bücherregal mit einfachen und essentiellen Linien, das von Vico Magistretti infolge einer langen Analyse und Interpretation der Elemente eines klassischen Bücherregals mit Seitenelementen und Regalen entworfen wurde. Eine Designikone, aber auch eine echte bauliche Erfindung, bei der die diagonalen Verstrebungen zu tragenden und stützenden Elementen für die Regalböden werden und damit die Seitenelemente eliminieren. Seine Klappstruktur, die auch als Trennwand verwendet werden kann, verleiht den Scharnieren eine zentrale Rolle und trägt sechs Regalböden. Die elegante und erstklassische Ästhetik, die zeitlos und einfach zu interpretieren ist, macht dieses Regal seit 1977 zur unbestrittenen Ikone, die mehrmals imitiert wurde. Ein Beispiel für vereinfachte Funktion über das Spiel der Formen.

FR Une bibliothèque aux lignes simples et essentielles, conçue par Vico Magistretti après une analyse approfondie et une réinterprétation des éléments constitutifs de la bibliothèque classique à côtés et rayons. Icône du design et authentique création sur le plan de la construction, où les diagonales de contreventement deviennent à la fois porteurs et éléments de soutien pour les étagères, ce qui permet d'éliminer les côtés. Sa structure pliante, qui peut également être utilisée comme séparateur, supporte six étagères et offre aux charnières un rôle central. L'esthétique élégante et élémentaire, aussi intemporelle que résolument accessible, en fait une icône incontestée depuis 1977, un exemple toujours imité de jeu des formes au service d'une fonctionnalité simplifiée.

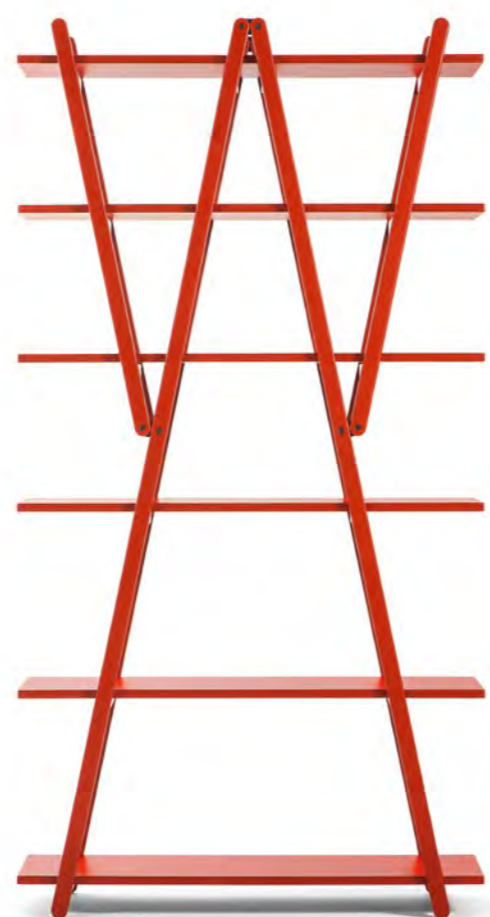

114 01-11

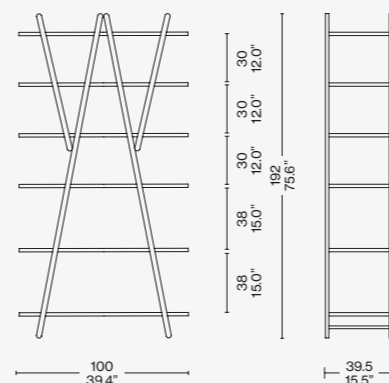

Identifying marks and production numbers

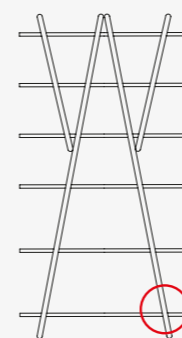

Cassina  N°..... 

EN Structure

IT Struttura

DE Struktur

FR Structure

· In massive evaporated beech wood or American walnut wood.
 Finishing
 · Matt natural
 · Semi-matt lacquered (colours as per price-list).
 Shelves
 · Wood particles panel (chipboard) with massive wood edges and veneered surfaces for the beech wood and American walnut wood versions.
 · Wood fiber panel (MDF) for the lacquered versions.

· In massello di faggio evaporato o noce canaletto.
 Finitura
 · Naturale opaco.
 · Laccato semi-opaco nei colori indicati a listino.
 Ripiani
 · Pannello di particelle di legno (truciolare) con bordi in massello e superfici impialacciate per le versioni in faggio e noce canaletto.
 · Pannello di fibra di legno (MDF) per le versioni laccate.

· Aus gedämpfter Massivesche oder amerikanischer nussbaum.
 Finish
 · Natur, matt.
 · Mattglanz-Lackierung in den Farben laut Preisliste.
 Regalböden
 · Spanplatte (Spanholz) mit Kanten aus Massivholz und furnierte Flächen für die Versionen aus Buche und amerikanischer nussbaum.
 · Holzfaserplatte (MDF) für die lackierten Versionen.

· En hêtre massif ébouillantié ou noyer américain.
 Finition
 · Naturel mat.
 · Laqué semi-mat dans les couleurs indiquées sur la liste des prix.
 Tablettes
 · Panneau de particules en bois (aggloméré) avec bords en bois massif et surfaces plaquées pour les versions en hêtre ou noyer américain.
 · Panneau de fibre de bois (MDF) pour les versions laquées.



Scan the QR code to access all product information on the Cassina website.

TOTAL LOOK SUGGESTIONS



8
eremo (E) antracite, aluminiumbase

CUSHIONS
eremo (E) antracite, beige

**2 FAUTEUIL
GRAND CONFORT**
nabuk avorio, chrome structure

MEX
back-lacquered caffè base,
clear glass top

SAHARA GRID
argilla

FICUPALA
marquinia marble base, pink glass

NUVOLA ROSSA
am. walnut structure

CICOGNINO
am. walnut

GIBBOUS
bent extra-clear glass

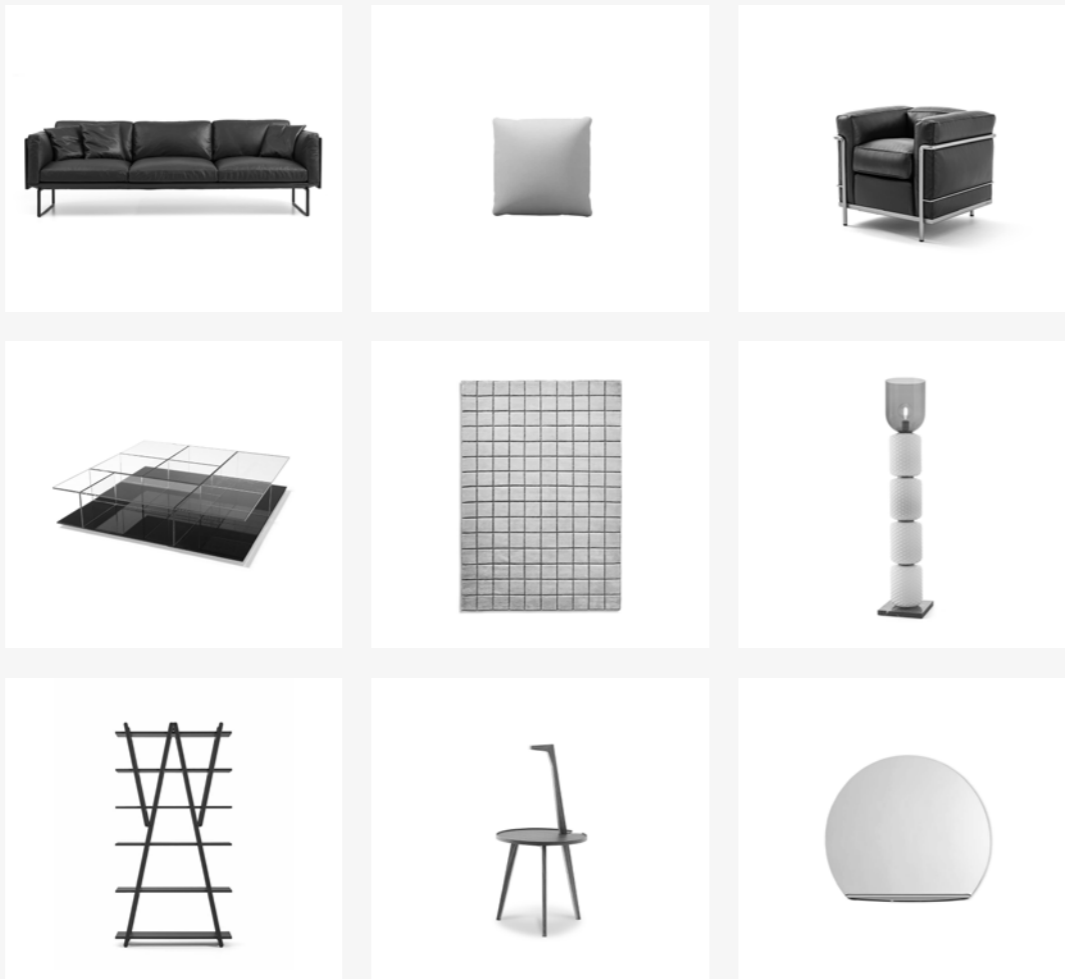

TOTAL LOOK SUGGESTIONS



MEX CUBE
look (L) antracite

UTRECHT
ortigia (L) prugna

TOREI
black base, polvere and amaranto
porcelain top

NUVOLA ROSSA
black lacquered beechwood

EITIE FLOOR
aluminium structure + black and silver

ARAL
rosa antico

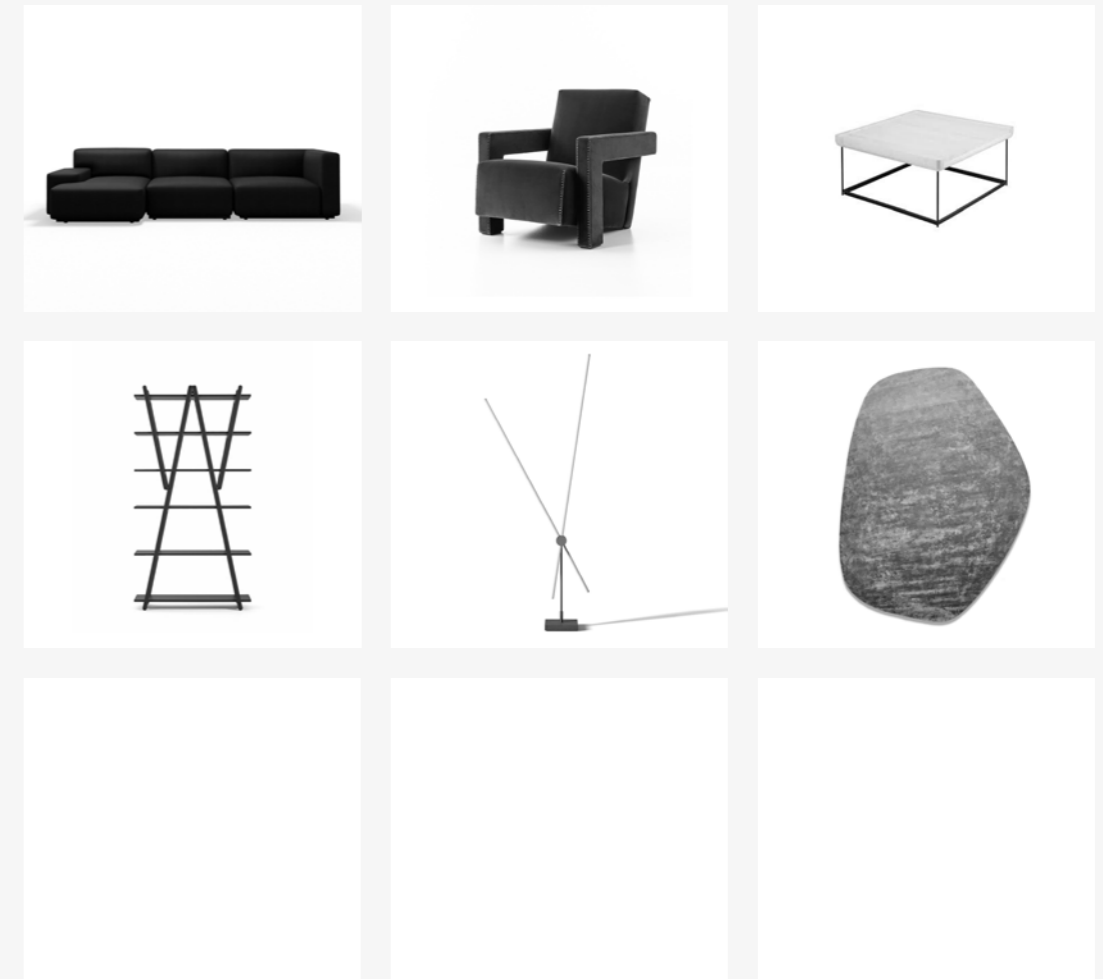

TOTAL LOOK SUGGESTIONS



BEAM SOFA SYSTEM

tensing (F) perla, black base

CUSHIONS

tensing (F): perla, bianco, nero

DUDET ARMCHAIR

otterlo (O) petrolio

TOREI

marquinia marble top and black structure

NUVOLA ROSSA

lacquered red beechwood

WAX STONE

stainless steel structure, murano glass

RIGADINO

sea water green and carrot red

NO VANITAS

murano glass

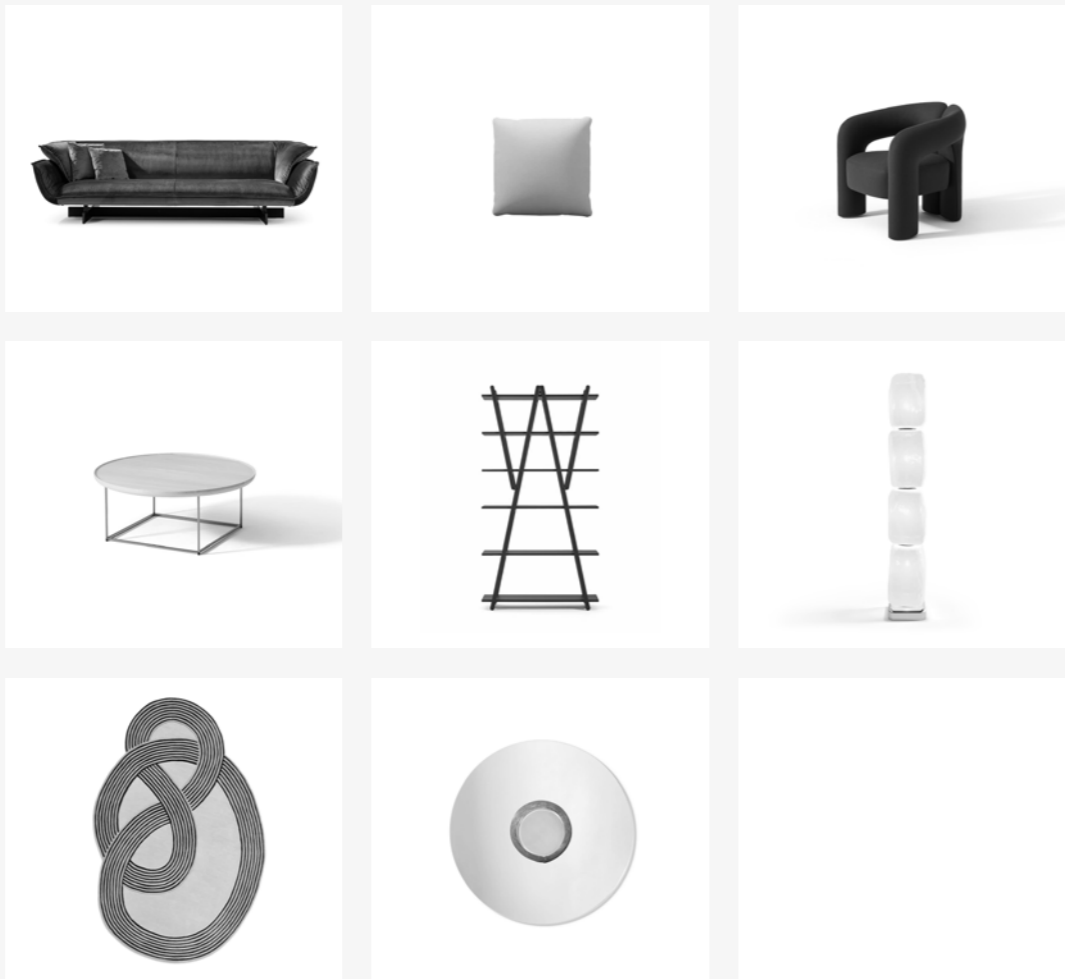

Cassina



RIALTO

Designed by Carlo Scarpa, 1974 | Produced Cassina, 2013



COVER AND TOP
RIALTO bookshelf, matt lacquered LO 533. SARPI table, metal base,
float glass top.

RIALTO



Cassina iMaestri Collection

Designed by **Carlo Scarpa**, 1974 Produced **Cassina**, 2013



Bookshelves

Realised in the 1970s, by Carlo Scarpa for his own home, this bookcase was later reworked at the request of Dino Gavina to make it suitable for industrial manufacture. The individual units are linked by a spacer insert. This has become the iconic feature of the design. Almost as distinctive is the central block, which is composed of shelves or small drawers, featuring a matte finish alternatively, in lacquered matt finish.

IT Questa libreria, realizzata negli anni '70 da Carlo Scarpa per la sua casa, fu in seguito ridisegnata su richiesta di Dino Gavina per essere compatibile con i processi della produzione industriale. Gli elementi componibili mediante un distanziatore, tratto iconico del progetto, sono disponibili con lavorazione impiallacciata in frassino naturale o tinto nero oppure interamente laccata opaca. Altrettanto distintivo è il blocco centrale costituito da ripiani o piccoli cassetti verniciati con finitura opaca.

DE Dieses Bücherregal, das in den 70er Jahren von Carlo Scarpa für seine Wohnung verwirklicht wurde, wurde später im Auftrag von Dino Gavina neu entworfen, um es an die industriellen Produktionsprozesse anzupassen. Die Elemente, die mit Abstandhaltern zusammengestellt werden können – den ikonischen Elementen des Projekts – sind mit Furnierverarbeitung aus Esche Natur oder schwarz gefärbt oder vollkommen matt lackiert erhältlich. Eine weitere Charakteristik ist der zentrale Block, der aus Regalböden oder kleinen lackierten Schubladen mit mattem Finish besteht.

FR Cette bibliothèque, réalisée dans les années 1970 par Carlo Scarpa pour sa maison, a ensuite été redessinée à la demande de Dino Gavina de sorte à pouvoir s'adapter aux procédés de la production industrielle. Les éléments modulables au moyen d'une entretoise, élément emblématique de ce projet, sont disponibles avec un placage en frêne naturel ou teinté noir ou entièrement laqué mat. Le bloc central, constitué d'étagères ou de petits tiroirs peints avec une finition mate, est tout aussi caractéristique.

EN Structure

- Sides and adjustable tops in wooden agglomerate thickness 20 mm, overlaid and edged with 0,6 mm of preformed wood or painted matt finish.
- Rear in wooden agglomerate thickness 12 mm embedded rear, overlaid with 0,6 mm of preformed wood or painted matt finish.
- Central unit in wooden agglomerate thickness 12 mm panels embellished for lacquering. 1mm PVC edge painted in matt finish.
- Drawers made of MDF, painted in matt finish.
- Bottom doors in wooden agglomerate thickness 20 mm, overlaid and edged with 0,6 mm of preformed wood, heartwood central edges or in tempered clear glass, thickness 6 mm chrome plated steel hinges, opening 94°
- Turned metal handles
- Finish
- Natural or black stained ashwood.
- Painted matt finish.

IT Struttura

- Fianchi e piani mobili in agglomerato ligneo spessore 20 mm impiallacciato e bordato con legno precomposto 30,6 mm o laccato opaco.
- Retro ad incasso in agglomerato ligneo spessore 12 mm impiallacciato in legno precomposto 0,6 mm o laccato opaco.
- Blocco centrale pannelli in agglomerato ligneo spessore 12 mm nobilitato per la laccatura. Bordo PVC 1 mm verniciati in finitura opaca.
- Cassetti in MDF, verniciati in finitura opaca.
- Ante in agglomerato ligneo spessore 20 mm, impiallacciato e bordato in legno precomposto 0,6 mm bordi centrali in massello o in vetro trasparente temprato spessore 6 mm cerniere in acciaio cromato, apertura 94°.
- Maniglie in metallo tornito.
- Finitura
- Frassino naturale.
- Tinto nero.
- Interamente laccato opaco.

DE Struktur

- Seitenteile und mobile Flächen aus Holzpartikelplatten, Dicke 20 mm, mit Furnier und Rand aus Holzfaserwerkstoff 30,6 mm oder mit matter Lackierung.
- Einbau-Rückseite aus Holzpartikelplatten, Dicke 12 mm, mit Furnier aus Holzfaserwerkstoff 0,6 mm oder mit matter Lackierung.
- Zentraler Block aus Holzpartikelplatten, Dicke 12 mm, für die Lackierung veredelt. Rand aus PVC 1 mm, Lackierung mit mattem Finish.
- Schubladen aus MDF, Lackierung mit mattem Finish.
- Türen aus Holzpartikelplatten, Dicke 20 mm, mit Furnier und Rand aus Holzfaserwerkstoff 0,6 mm, zentralen Ränder aus Massivholz oder gehärtetem Transparentglas, Stärke 6 mm, Scharniere aus verchromtem Stahl, Öffnung 94°.
- Griffe aus gedrehtem Metall.
- Finish
- Esche natur.
- Schwarz gefärbt.
- Vollkommen matte Lackierung.

FR Structure

- Côtés et tablettes mobiles en bois aggloméré de 20 mm d'épaisseur plaqué et bordé de bois pré-composé 30,6 mm ou laqué mat.
- Fond encastré en bois aggloméré de 12 mm d'épaisseur plaqué de bois pré-composé de 0,6 mm ou laqué mat.
- Bloc central panneaux en bois aggloméré de 12 mm d'épaisseur plaqué pour le laquage. Bord PVC 1 mm verni en finition mate.
- Tiroirs en MDF, vernis en finition mate.
- Portes en bois aggloméré de 20 mm d'épaisseur, plaquées et bordées de bois pré-composé de 0,6 mm, bords centraux en bois massif ou en verre trempé transparent, épaisseur 6 mm, charnières en acier chromé, ouverture 94°.
- Poignées en métal tourné.
- Finition
- Frêne naturel.
- Teinté noir.
- Entièrement laqué mat.

W10 01 S/O/W

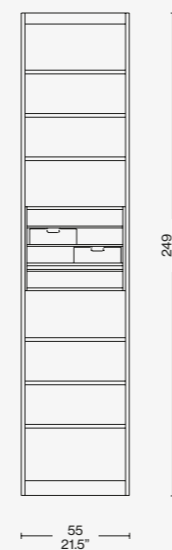

W10 11 S/O/W

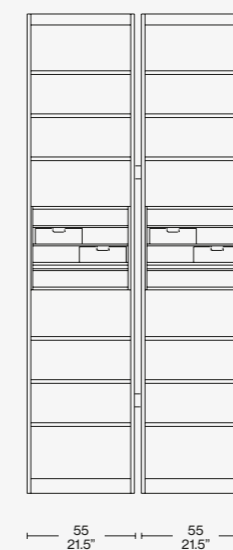

W10 12 S/O/W

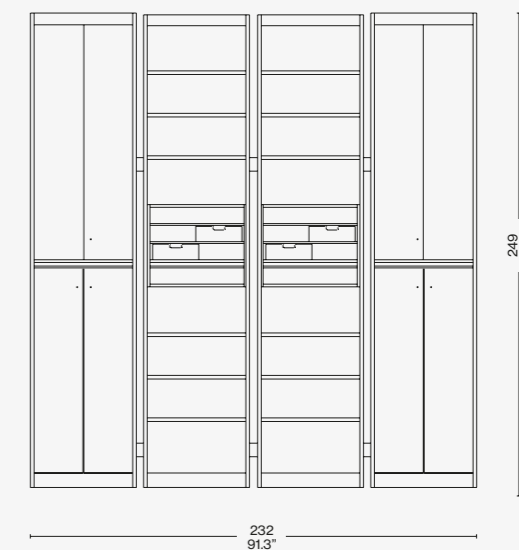

Identifying marks and production numbers



Cassina  N° *P. / m*



Scan the QR code to access all product information on the Cassina website.

Cassina



VELIERO

Designed by Franco Albini, 1940 Produced Cassina, 2011/2019



COVER
VELIERO bookcase, ashwood stained black.

TOP
VELIERO bookcase, ashwood stained black. DRESS-UP! sofa and ottoman, Look 13L021. BOBOLI low table, mat black painted base, anthracite grey top. CAPITOL COMPLEX ARMCHAIR, oak stained black, Osaka 13O036.

VELIERO



Cassina iMaestri Collection

Designed by **Franco Albini**, 1940 Produced **Cassina**, 2011/2019



Bookshelves

Defying the laws of physics, going beyond what we normally understand by the conditions of equilibrium, this bookcase is nothing short of a manifesto for Cassina's design and construction capabilities. After a lengthy period of research and development, ably assisted by state-of-the-art technology, the company's designers created a production prototype of the original 1940 piece that architect Franco Albini made as a one-off for his Milan home. Respecting the authentic underlying concept of the design, with its compelling experimental feel, as well as its surprisingly spare, linear looks, today's model preserves the minimal ideal of the original: a feeling of air and light so that the books and objets seem to float free. Thus does Cassina restore to the contemporary world of design one of its most emblematic artefacts, a piece that has acquired the status of a work of art, as magical now as it was when it was first seen. It is now also available in an exclusive limited edition in ashwood stained black with stainless steel metallic caps and elements.

IT Una libreria che sfida le leggi della statica e oltrepassa audacemente le convenzioni dell'equilibrio. Un vero e proprio manifesto della capacità progettuale e costruttiva di Cassina, che dopo un lungo periodo di studio e rielaborazione, e grazie all'intervento delle tecnologie più avanzate, ha editato il prototipo realizzato nel 1940 da Franco Albini come unico esemplare per la sua dimora milanese. Il rispetto dell'anima autentica del progetto, con la sua forte carica sperimentale e il suo design sorprendentemente lineare, preserva la poetica di sottrazione alla base della struttura, creando intervalli atmosferici di aria e luce che sembrano far galleggiare i libri e gli oggetti nello spazio. Cassina restituisce così alla cultura del design uno dei suoi pezzi più iconici, elevato allo status di opera d'arte che rivive nella contemporaneità preservando la sua magia originaria, oggi anche disponibile in una esclusiva edizione limitata in frassino tinto nero con i puntali e gli elementi metallici Inox.

DE Ein Bücherregal, das die Gesetze der Statik herausfordert und die Konventionen des Gleichgewichts kühn überschreitet. Ein echtes Manifest der planerischen und baulichen Fähigkeiten von Cassina. Nach einer langen Zeit des Studiums und der Überarbeitung, sowie dank des Einsatzes der fortschrittlichsten Technologien wurde der Prototyp editiert, den Franco Albini im Jahre 1940 als einziges Exemplar für seinen Mailänder Wohnsitz gebaut hatte. Die Beachtung des authentischen Wesens des Projekts mit seiner starken experimentellen Prägung und seinem überraschend linearen Design bewahrt die Poesie der Entwendung der Struktur von der Basis, indem atmosphärische Intervalle von Luft und Licht geschaffen werden, dank derer es den Anschein hat, als ob die Bücher und Objekte im Raum schweben würden. Cassina gibt auf diese Weise der Design-Kultur eines ihrer ikonischsten Stücke zurück, das nunmehr in den Status eines Kunstwerks erhoben wurde, das in der Moderne neu auflebt und dabei seinen ursprünglichen Zauber bewahrt. Jetzt auch in einer exklusiven limitierten Edition in Esche schwarz gebeizt, mit Spitzen und Metall-Elemente in Inox erhältlich.

FR Une bibliothèque qui défie les lois de la statique et dépasse audacieusement les conventions de l'équilibre. Un véritable manifeste des compétences en matière de conception et de fabrication acquises par Cassina qui après une longue période d'étude et de réélaboration, et grâce à l'intervention des technologies les plus avancées, a édité le prototype réalisé en 1940 par Franco Albini en tant qu'exemplaire unique pour sa résidence milanaise. Le respect de l'esprit original du projet, avec sa forte intensité expérimentale et son design étonnamment linéaire, préserve la poésie de la soustraction à la base de la structure, en créant des intervalles atmosphériques d'air et de lumière qui semblent faire flotter les livres et les objets dans l'espace. Cassina rend ainsi à la culture du design l'une de ses pièces les plus emblématiques. Elevée au rang d'œuvre d'art, elle revit dans la contemporanéité tout en préservant sa magie originelle. Dès maintenant disponible dans une exclusive édition limitée en frêne teinté noir avec les embouts et les éléments métalliques en acier inoxydable.



EN Base

- MDF panel, ash sheers thickness mm 1, frame in massive ash wood.
- Metal rod frame powder lacquered matt black.
- Shelves
- Extra light tempered and layered glass, polish edge (thickness mm 7).
- Uprights and shelves crossboards
- Massive ash wood
- External braces and glass shelves support braces
- Stainless steel rod.
- Hardware for assembling
- Satined and matt lacquered brass
- AVP chemical finishing hematite colour.
- Wooden parts finishing
- Natural matt finishing.

IT Basamento

- Pannello in MDF, tranciato di frassino spessore mm 1, cornice in legno massello di frassino.
- Telaio in tubolare metallico verniciato a polvere di colore nero opaco.
- Ripiani
- Vetro extra chiaro temperato e stratificato, filo lucido (spessore mm 7).
- Montanti e traversi reggi piani
- In legno massello di frassino.
- Tiranti esterni e tiranti di sostegno dei ripiani
- Vetro.
- Tondino di acciaio inox.
- Minuteria per il montaggio dei vari componenti
- Ottone satinato e verniciato opaco.
- AVP finitura chimica color ematite.
- Finiture parti in legno
- Naturale finitura opaca.

DE Gestell

- MDF-Platte, 1 mm dickes Eschenfurnier, Rahmen aus Massivesche.
- Rahmen aus Metallrohr mit Pulverlackierung in der Farbe Mattschwarz.
- Regalböden
- Extrahelles Glas, gehärtet und geschichtet, Glanzdraht (Stärke 7 mm).
- Pfosten und Querträger für Ablageflächen
- Aus Massivesche. Externe Zugstangen und Stützstangen der Regalböden
- Glas.
- Metallrohr aus Edelstahl.
- Kleinteile aus Metall für die Montage der verschiedenen Komponenten
- Satinierter Messing mit matter Lackierung.
- AVP-Stahl mit chemischem Finish, Farbe Hämatit.
- Finish der Holzelemente
- Naturfarbene Elemente Finish matt.

FR Piétement

- Panneau en MDF, frêne tranché, épaisseur 1 mm, cadre en frêne massif.
- Cadre en métal tubulaire, peint époxy en noir mat.
- Tablettes
- Verre trempé et stratifié extra clair, bord poli (épaisseur 7 mm).
- Montants et traverses porte-tablettes
- En frêne massif. Tirants externes et tirants de support des tablettes
- Verre.
- Barre d'acier inox.
- Petites pièces pour l'assemblage des différents composants
- Laiton satiné et verni mat.
- AVP finition chimique couleur hématite.
- Finitions parties en bois
- Naturel finition mate.



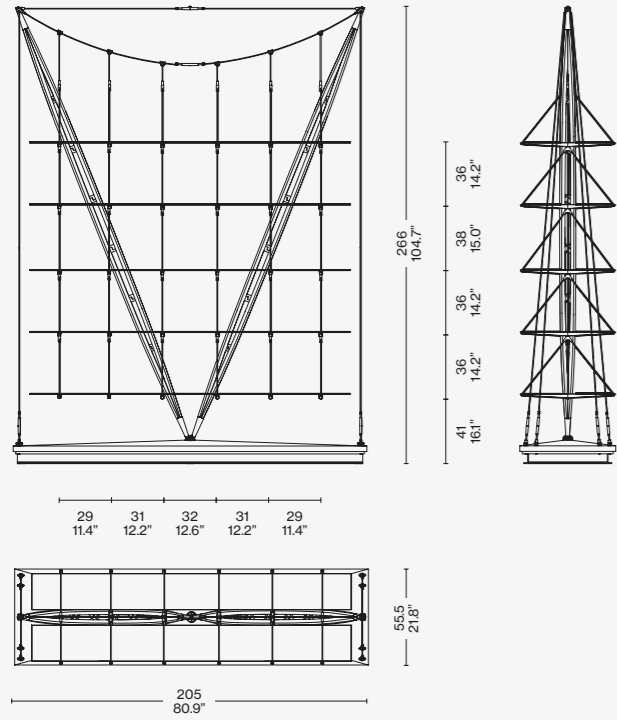

Identifying marks and production numbers

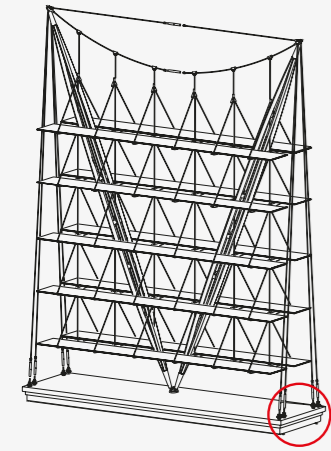

Cassina  N°..... *Levitt*



Scan the QR code to access all product information on the Cassina website.

TOTAL LOOK SUGGESTIONS



- BOWY SOFA**
tensing (F) blu navy, black base
- CUSHIONS**
tensing (F): perla, blu navy
- DUDET ARMCHAIR**
olimpo (O) vinaccia
- TREFLO**
mattone glass
- VELIERO**
ashwood stained natural
- IRIDE**
polished aluminium
- MOKORO**
beige relief and bianco base
- FLUID JOINERY**
amber

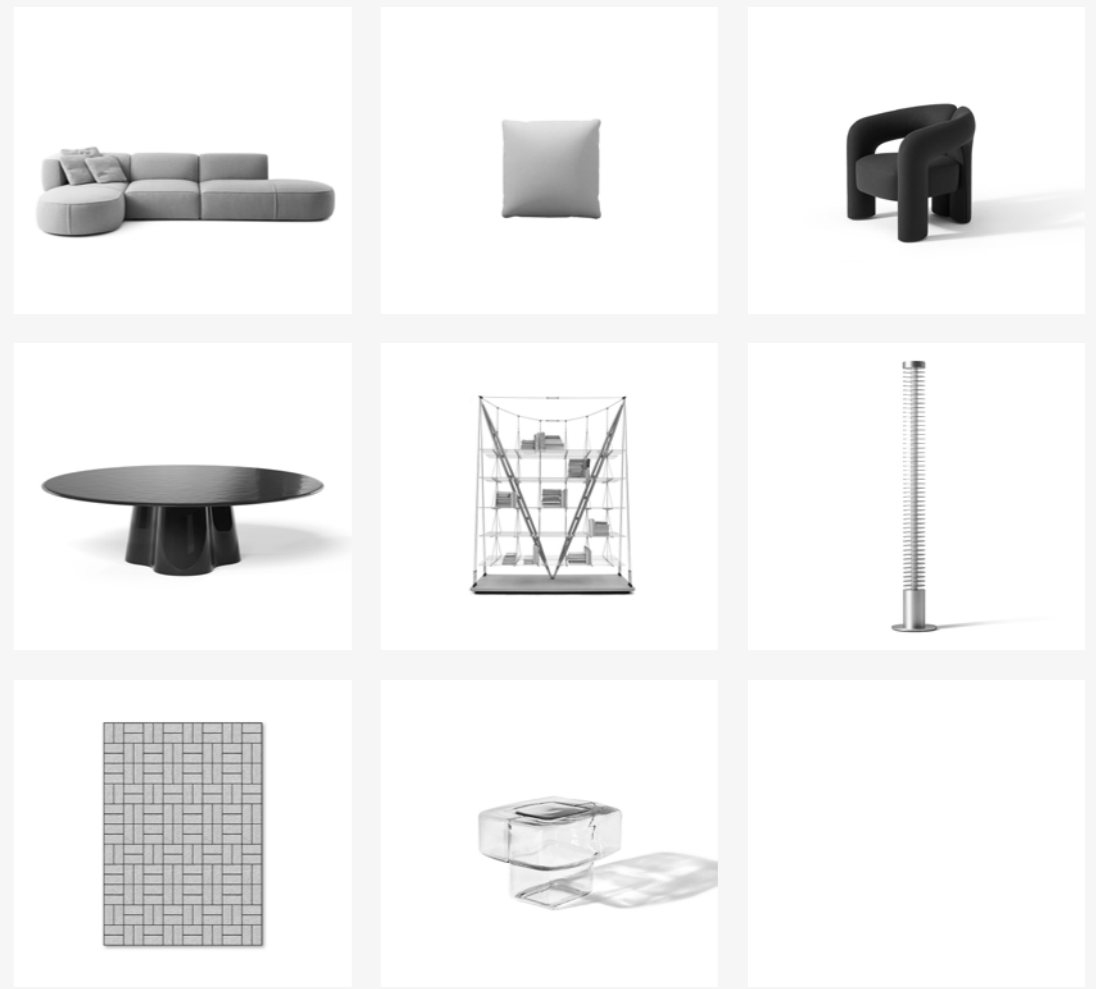

BOOKSHELVES



FF.SPINE
Formafantasma



INFINITO
Franco Albini



INFINITO WALL
Franco Albini



NUAGE À PLOTS
Charlotte Perriand

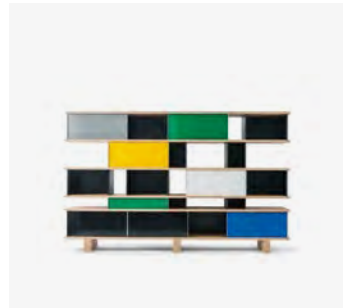

NUAGE
Charlotte Perriand



NUVOLA ROSSA
Vico Magistretti



RIALTO
Carlo Scarpa



VELIERO
Franco Albini



CASSINA.COM